

**Industriefunkuhren**



## **Technische Beschreibung**

NTP TimeClient LAN Karte

**Modell 7278 / 7278RC**

**inkl. Zusatzbeschreibung**  
**"NTP Ausgabe mit einstellbarer Zeitbasis"**

**DEUTSCH**

**Version: 02.00 – 11.01.2011**

---

Gültig für Karte 7278 / 7278RC mit **SET** Version: **02.xx**

IMAGE Version: **02.xx**  
FIRMWARE Version: **02.xx**



## Versionsnummern (Firmware / Beschreibung)

DER BEGRIFF **SET** DEFINIERT DIE FESTE VERKNÜPFUNG ZWISCHEN IMAGE-VERSION IN VERBINDUNG MIT DER ZUGEHÖRIGENDEN H8 FIRMWARE-VERSION.

DIE ERSTEN BEIDEN STELLEN DER VERSIONSNUMMER DER TECHNISCHEN BESCHREIBUNG, DER **SET**-VERSION UND DER IMAGE-VERSION **MÜSSEN ÜBEREINSTIMMEN!** SIE BEZEICHNEN DIE FUNKTIONALE ZUSAMMENGEHÖRIGKEIT ZWISCHEN GERÄT, SOFTWARE UND TECHNISCHER BESCHREIBUNG.

DIE VERSIONSNUMMER DER IMAGE UND DER H8 SOFTWARE IST IM WEBGUI DER KARTE 7278(RC) AUSLESBAR (SIEHE **KAPITEL 7.3.6.1 Geräte Information** UND **KAPITEL 7.3.6.2 Hardware Information**).

DIE BEIDEN ZIFFERN NACH DEM PUNKT DER VERSIONSNUMMER BEZEICHNEN KORREKTUREN DER FIRMWARE UND/ODER BESCHREIBUNG, DIE KEINEN EINFLUSS AUF DIE FUNKTIONALITÄT HABEN.

## Download von Technischen Beschreibungen

Alle aktuellen Beschreibungen unserer Produkte stehen über unsere Homepage im Internet zur kostenlosen Verfügung.

Homepage: <http://www.hopf.com>

E-mail: [info@hopf.com](mailto:info@hopf.com)

## Symbole und Zeichen



### **Betriebssicherheit**

Nichtbeachtung kann zu Personen- oder Materialschäden führen.



### **Funktionalität**

Nichtbeachtung kann die Funktion des Systems/Gerätes beeinträchtigen.



### **Information**

Hinweise und Informationen



### Sicherheitshinweise

Die Sicherheitsvorschriften und Beachtung der technischen Daten dienen der fehlerfreien Funktion des Gerätes und dem Schutz von Personen und Material. Die Beachtung und Einhaltung ist somit unbedingt erforderlich.

Bei Nichteinhaltung erlischt jeglicher Anspruch auf Garantie und Gewährleistung für das Gerät.

Für eventuell auftretende Folgeschäden wird keine Haftung übernommen.



### Gerätesicherheit

Dieses Gerät wurde nach dem aktuellsten Stand der Technik und den anerkannten sicherheitstechnischen Regeln gefertigt.

Die Montage des Gerätes darf nur von geschulten Fachkräften ausgeführt werden. Es ist darauf zu achten, dass alle angeschlossenen Kabel ordnungsgemäß verlegt und fixiert sind. Das Gerät darf nur mit der auf dem Typenschild angegebenen Versorgungsspannung betrieben werden.

Die Bedienung des Gerätes darf nur von unterwiesenem Personal oder Fachkräften erfolgen.

Reparaturen am geöffneten Gerät dürfen nur von der Firma **hopf** Elektronik GmbH oder von entsprechend ausgebildetem Fachpersonal ausgeführt werden.

Vor dem Arbeiten am geöffneten Gerät oder vor dem Auswechseln einer Sicherung ist das Gerät immer von allen Spannungsquellen zu trennen.

Falls Gründe zur Annahme vorliegen, dass die einwandfreie Betriebssicherheit des Gerätes nicht mehr gewährleistet ist, so ist das Gerät außer Betrieb zu setzen und entsprechend zu kennzeichnen.

Die Sicherheit kann z.B. beeinträchtigt sein, wenn das Gerät nicht wie vorgeschrieben arbeitet oder sichtbare Schäden vorliegen.

### CE-Konformität



Dieses Gerät erfüllt die Anforderungen der EG-Richtlinien 89/336/EWG "Elektromagnetische Verträglichkeit" und 73/23/EWG "Niederspannungs-Richtlinie".

Hierfür trägt das Gerät die CE-Kennzeichnung (CE = Communautés Européennes = Europäische Gemeinschaften)

Das CE signalisiert den Kontrollinstanzen, dass das Produkt den Anforderungen der EU-Richtlinie - insbesondere im Bezug auf Gesundheitsschutz und Sicherheit der Benutzer und Verbraucher - entspricht und frei auf dem Gemeinschaftsmarkt in den Verkehr gebracht werden darf.

Inhalt	Seite
<b>1 Allgemeines</b> .....	<b>9</b>
<b>2 Basis-Funktionen der Karte 7278(RC)</b> .....	<b>10</b>
<b>3 Aufbau Karte 7278(RC)</b> .....	<b>11</b>
3.1 Frontblende der Karte 7278(RC).....	11
3.1.1 Status-LEDs der Karte 7278(RC) .....	12
3.1.2 RJ45 Buchse (ETH0) .....	13
3.1.3 Reset / Default-Taster.....	13
3.2 Baugruppenübersicht der Karte 7278(RC) (3HE/4TE).....	14
3.2.1 DIP-Schalter DS1 der Karte 7278(RC) .....	14
3.2.2 MAC-Adressaufkleber .....	15
3.2.3 Kühlkörper .....	15
<b>4 Systemverhalten der Karte 7278(RC)</b> .....	<b>16</b>
4.1 Verzögerte Betriebsbereitschaft nach Einschalten / Reset .....	16
4.2 Reset- / Default-Taster .....	16
4.2.1 Kartenreset.....	16
4.2.2 LAN-Parameter in den Default-Zustand versetzen.....	17
<b>5 Implementieren der Karte 7278(RC) in ein <i>hopf</i>Basis-System</b> .....	<b>18</b>
5.1 Implementierung im Basis-System 68xx bzw. 7001.....	18
5.1.1 Auswahl des <i>hopf</i> Basis-Systems 68xx bzw. 7001 .....	18
5.1.2 Einstellung der System-Kartenummer .....	19
5.1.2.1 Einstellung der Kartenummer für Basis-System 7001 .....	19
5.1.2.2 Einstellung der Kartenummer für Basis-System 68xx .....	20
5.1.3 Herstellen der Netzwerkverbindung.....	20
5.2 Implementierung im Basis-System 7001RC .....	21
5.2.1 Einstellung der System-Kartenummer .....	21
5.2.2 Einstellung der Kartenummer für Basis-System 7001RC.....	22
5.2.3 Herstellen der Netzwerkverbindung.....	23
<b>6 Netzwerk-Konfiguration für ETH0 über das Basis-System</b> .....	<b>24</b>
6.1 Eingabefunktionen Basis-Systeme 6842, 6850 und 6855 .....	26
6.1.1 Eingabe statische IPv4-Adresse / DHCP-Modus.....	26
6.1.2 Eingabe Gateway-Adresse .....	27
6.1.3 Eingabe Netzmaske .....	27
6.1.4 Eingabe Steuerbyte (Zur Zeit ohne Funktion).....	28
6.2 Eingabefunktionen Basis-System 7001 .....	29
6.2.1 Eingabe Steuerbyte (Zur Zeit ohne Funktion).....	29
6.2.2 Eingabe statische IPv4-Adresse / DHCP-Modus.....	30
6.2.3 Eingabe Netzmaske .....	30
6.2.4 Eingabe Gateway-Adresse .....	30
6.3 Eingabefunktionen Basis-Systeme 7001RC .....	31
6.3.1 Eingabe statische IPv4-Adresse / DHCP-Modus.....	31

6.3.2	Eingabe Gateway-Adresse .....	32
6.3.3	Eingabe Netzmaske .....	32
6.3.4	Eingabe Control-Byte .....	32
6.3.4.1	Bit 7-1 - Zur Zeit ohne Funktion .....	32
6.3.4.2	Bit 0 - Wiederherstellen der Werkseinstellungen .....	33
6.3.5	Eingabe Parameterbyte 01 (zur Zeit ohne Funktion) .....	33
6.3.6	Eingabe Parameterbyte 02 (zur Zeit ohne Funktion) .....	33
6.4	Konfiguration der Netzwerk-Parameter über HMC .....	34
<b>7</b>	<b>HTTP/HTTPS WebGUI – Web Browser Konfigurationsoberfläche .....</b>	<b>36</b>
7.1	Schnellkonfiguration .....	36
7.1.1	Anforderungen .....	36
7.1.2	Konfigurationsschritte .....	36
7.2	Allgemein – Einführung .....	37
7.2.1	LOGIN und LOGOUT als Benutzer .....	38
7.2.2	Navigation durch die Web-Oberfläche .....	39
7.2.3	Eingeben oder Ändern eines Wertes .....	40
7.2.4	Plausibilitätsprüfung bei der Eingabe .....	41
7.3	Beschreibung der Registerkarten .....	42
7.3.1	GENERAL Registerkarte .....	42
7.3.2	TIME Registerkarte .....	44
7.3.2.1	Zeitzone (Time Zone Offset) .....	44
7.3.2.2	Konfiguration der Sommerzeit (Daylight Saving Time) .....	45
7.3.3	NETWORK Registerkarte .....	46
7.3.3.1	Host/Nameservice .....	46
7.3.3.1.1	Hostname .....	46
7.3.3.1.2	Default Gateway .....	47
7.3.3.1.3	DNS-Server 1 & 2 .....	47
7.3.3.2	Netzwerkschnittstelle (Network Interface ETH0) .....	48
7.3.3.2.1	Default Hardware Adresse (MAC) .....	48
7.3.3.2.2	DHCP .....	48
7.3.3.2.3	IP-Adresse .....	49
7.3.3.2.4	Netzmaske (Network Mask) .....	49
7.3.3.2.5	Betriebsmodus (Operation Mode) .....	49
7.3.3.3	Routing .....	50
7.3.3.4	Management (Management-Protocols / SNMP) .....	51
7.3.4	NTP Registerkarte .....	52
7.3.4.1	System Info .....	52
7.3.4.2	Kernel Info .....	53
7.3.4.3	Peers .....	53
7.3.4.4	Server Konfiguration (Server Configuration) .....	54
7.3.4.4.1	NTP Server für Synchronisation (NTP server for Synchronisation) .....	54
7.3.4.4.2	Broadcast / Multicast .....	55
7.3.4.5	Client Konfiguration (Client Configuration) .....	55
7.3.4.6	NTP Neustart (Restart NTP) .....	58
7.3.4.7	Konfigurieren der NTP-Zugriffsbeschränkungen (Access Restrictions) .....	59
7.3.4.7.1	NAT oder Firewall .....	60
7.3.4.7.2	Blocken nicht autorisierter Zugriffe .....	60
7.3.4.7.3	Client Abfragen erlauben .....	60
7.3.4.7.4	Interner Clientschutz / Local Network ThreatLevel .....	61
7.3.4.7.5	Hinzufügen von Ausnahmen für Standardbeschränkungen .....	61
7.3.4.7.6	Optionen zur Zugriffskontrolle .....	62
7.3.4.8	Symmetrischer Schlüssel (Symmetric Key) .....	63
7.3.4.8.1	Wofür eine Authentifizierung? .....	64
7.3.4.8.2	Wie wird die Authentifizierung beim NTP-Service verwendet? .....	64
7.3.4.8.3	Wie erstellt man einen Schlüssel? .....	64
7.3.4.8.4	Wie arbeitet die Authentifizierung? .....	64

7.3.4.9	Automatische Verschlüsselung (Autokey).....	65
7.3.5	ALARM Registerkarte .....	66
7.3.5.1	Syslog Konfiguration .....	66
7.3.5.2	E-mail Konfiguration .....	67
7.3.5.3	SNMP Konfiguration / TRAP Konfiguration.....	68
7.3.5.4	Alarm Nachrichten (Alarm Messages) .....	69
7.3.6	DEVICE Registerkarte .....	70
7.3.6.1	Geräte Information (Device Info).....	70
7.3.6.2	Hardware Information .....	71
7.3.6.3	Wiederherstellung der Werkseinstellungen (Factory Defaults) .....	72
7.3.6.4	Neustart der Karte (Reboot Device).....	72
7.3.6.5	Image Update & H8 Firmware Update .....	73
7.3.6.6	Upload Certificate .....	74
7.3.6.7	Passwörter (Passwords Master / Device) .....	75
7.3.6.8	Download von SNMP MIB / Konfigurations-Files.....	75
7.3.6.9	Accuracy (Low / Medium / High) .....	76
<b>8</b>	<b>SSH- und Telnet-Basiskonfiguration .....</b>	<b>77</b>
<b>9</b>	<b>Technische Daten .....</b>	<b>78</b>
9.1	Allgemein .....	78
9.1.1	Ausführung.....	78
9.1.2	Umgebungsbedingungen.....	78
9.1.3	CE Konformität.....	78
9.1.4	NTP-Genauigkeit (NTP Accuracy) .....	78
9.1.5	Zeit Protokolle .....	79
9.1.6	Netzwerk Protokolle .....	79
9.1.7	Konfiguration .....	79
9.1.8	Features .....	79
9.2	Spezielle Technische Daten der Karte 7278(RC) .....	79
<b>10</b>	<b>Werks-Einstellungen / Factory-Defaults .....</b>	<b>80</b>
10.1	Netzwerk .....	80
10.2	NTP .....	81
10.3	ALARM.....	81
10.4	DEVICE .....	81
<b>11</b>	<b>Glossar und Abkürzungen.....</b>	<b>82</b>
11.1	NTP spezifische Termini .....	82
11.2	Tally Codes (NTP spezifisch) .....	82
11.3	Zeitspezifische Ausdrücke .....	83
11.4	Abkürzungen .....	84
11.5	Definitionen .....	85
11.5.1	DHCP (Dynamic Host Configuration Protocol) .....	85
11.5.2	NTP (Network Time Protocol) .....	85
11.5.3	SNMP (Simple Network Management Protocol).....	86
11.5.4	TCP/IP (Transmission Control Protocol / Internet Protocol) .....	86
11.6	Genauigkeit & NTP Grundlagen.....	87

---

<b>12 RFCs Auflistung.....</b>	<b>89</b>
<b>13 Auflistung der verwendeten Open-Source Pakete .....</b>	<b>90</b>



# 1 Allgemeines

Diese technische Beschreibung der Karte 7278(RC) erklärt die funktionalen Eigenschaften sowie die technische Bedienung der Karte 7278 und die der Karte 7278RC.

Die Karte 7278RC ist grundsätzlich funktional mit der Karte 7278 identisch. Spezielle Eigenschaften der Karte 7278 und der Karte 7278RC werden gesondert beschrieben.

Die LAN Karte 7278(RC) ist ein **Netzwerk Zeit Client** (*engl. Network Time Client, Abk. NTC*) für folgende Systeme:

- **hopf** GPS und DCF77 System 7001 und Basis-System 68xx (6842, 6850 und 6855) im Baugruppenträger 19" bzw. ½ 19" (3HE) sowie für Slim Line (1HE)
- **hopf** 7001RC System – im 19" (3HE) Baugruppenträger

Die Karte 7278(RC) ist mit einer Ethernet Schnittstelle (ETH0) 10/100 Base-T (autosensing) ausgestattet.

Die Karte 7278(RC) wird mittels dem weltweit verbreiteten Zeitprotokoll **NTP (Network Time Protocol)** zur hoch genauen Synchronisation von **hopf** Systemen verwendet. Sie kann zusätzlich noch zur weiteren Synchronisation von Netzwerken verwendet werden (z.B. Fall-back-Timeserver).

Die Installation kann an einem beliebigen Punkt im Netzwerk erfolgen.

Im Basis-System können mehrere dieser LAN Karten modular, in Abhängigkeit des jeweiligen Systems, implementiert werden.

Es stehen unterschiedliche Management- und Überwachungsfunktionen zur Verfügung (z.B. SNMP-Traps, E-mail Benachrichtigung, Syslog-messages)

Erhöhte Sicherheit über optionale Verschlüsselungsverfahren wie Symmetrischer Schlüssel, Autokey und Access Restrictions sowie die Deaktivierung nicht benutzter Protokolle stehen frei zur Verfügung.

Umfangreiche Parameter für individuelle Einsatzbedingungen werden über unterschiedliche Zugangs- / Konfigurations-Kanäle bereitgestellt:

- Über die Tastatur des **hopf** Basis-Systems wird die Erreichbarkeit der LAN Karte 7278(RC) im Netzwerk hergestellt.
- Konfiguriert wird sie via Ethernet mittels eines Web Browser über:
  - HTTP/HTTPS WebGUI (**G**raphical **U**ser **I**nterface)
  - oder textbasierten Menüs via Telnet und SSH
- Verschiedene Protokolle (z.B. IPv4, http, https, Telnet usw.) stehen für die Ethernet-Verbindung zur Verfügung.

Die Karte 7278RC ist Hot-Plug-fähig. Dies ermöglicht es die Karte jederzeit an jeder verfügbaren Stelle im laufenden 7001RC System zu entfernen und auch wieder neu einzusetzen, ohne andere Systemkarten in ihrer Funktion zu beeinträchtigen.

## 2 Basis-Funktionen der Karte 7278(RC)

### Netzwerk Protokolle

- HTTP/ HTTPS
- DHCP
- Telnet
- SSH
- SNMP
- NTP

### Konfigurationskanal

- HTTP/HTTPS-WebGUI (Browser Based)
- Telnet
- SSH
- Externes LAN Konfigurations-Tool
- **hopf** System Tastatur und Anzeige

### Features

- HTTP/HTTPS (status, control)
- SNMPv2c, SNMP Traps (MIB-II, Private Enterprise MIB)
- E-mail Benachrichtigung
- Syslog Messages to External Syslog Server
- PPSKIT
- Update über TCP/IP
- Fail-safe
- Watchdog-Schaltung
- Power-Management
- System-Management

### Karten Internes

Für die korrekte Funktion der Karte ist ein Embedded Linux verantwortlich. Folgende Linux Betriebssystemversion ist in Verwendung:

Linux hopf727x 2.4.21-NANO (Linux kernel 2.4.21 mit Nano-kernel-extension).

### 3 Aufbau Karte 7278(RC)

In diesem Kapitel werden die Hardware-Komponenten der Karte 7278(RC) beschrieben.

#### 3.1 Frontblende der Karte 7278(RC)

Die Karte 7278(RC) besitzt eine 3HE/4TE-Frontblende für 19" Systeme oder für 1HE-Systeme eine 1HE-Frontblende. Ausgestattet ist sie mit folgenden Komponenten.

##### 3HE/4TE-Frontblende

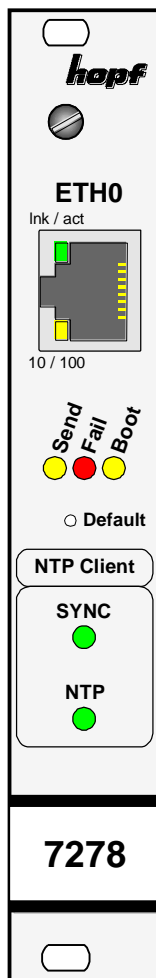

**ETH0-RJ45 Buchse** - Ethernet LAN-Schnittstelle

**Ink/act-LED** - Aktivität mit dem Ethernet

**10/100-LED** - 10/100 MBit Ethernet

**Send-/Systembus-LED** - Zugriff auf den internen System-Bus

**Fail-LED** - Betriebsbereitschaft

**Boot-LED** - Bootzustand

**Default-Taster** - Kartenreset / Defaulteinstellung

**SYNC** - Synchronisationszustand Karte 7278(RC)

**NTP** - Synchronisationszustand karteninternes NTP

### 3.1.1 Status-LEDs der Karte 7278(RC)

Die Karte 7278(RC) verfügt über Status-LEDs in der Frontblende. Diese ermöglichen das Erkennen von Betriebszuständen der Karten im eingebauten Zustand.

Die LEDs stellen folgende Kartenzustände dar:

SEND-LED (Gelb)	Beschreibung
Blinken / Flackern	<b>Normalfall</b> , es wird damit der Zugriff auf den internen System-Bus angezeigt. Die Karte 7278(RC) ist im System 7001 bzw. 68xx richtig eingebunden.
aus	Die Karte 7278(RC) ist nicht betriebsbereit.
an	Fehler auf der Karte 7278(RC).

Fail-LED (Rot)	Beschreibung
aus	<b>Normalfall</b> , die Karte 7278(RC) detektiert keinen eigenen Betriebsausfall.
an	Die Karte 7278(RC) ist nicht betriebsbereit bzw. das Booten der Karte wird verzögert (siehe <b>Kapitel 4.1 Verzögerte Betriebsbereitschaft nach Einschalten / Reset</b> ).
Blinken (sekündlich)	Default-Taster kürzer als 5 Sekunden betätigt.

Boot-LED (Gelb)	Beschreibung
aus	<b>Normalfall</b> , die Karte 7278(RC) ist in Betrieb.
an	Karte 7278(RC) bootet ihr Betriebssystem (Dauer ca. 1 Minute).

Ink/act-LED (Grün)	Beschreibung
aus	Es besteht keine LAN-Verbindung zu einem Netzwerk.
an	LAN-Verbindung vorhanden.
blinken	Aktivität (senden / empfangen) auf Netzwerk.

10/100-LED (Gelb)	Beschreibung
aus	10 MBit Ethernet detektiert.
an	100 MBit Ethernet detektiert.

#### NTP Client

SYNC (Grün)	Beschreibung
aus	Die Karte 7278(RC) stellt keine synchronisierte Zeit zur Verfügung
an	Die Karte 7278(RC) stellt eine von NTP synchronisierte Zeit

NTP (Grün)	Beschreibung
aus	Der karteninterne NTP ist nicht synchronisiert.
an	Der karteninterne NTP ist synchronisiert.

### 3.1.2 RJ45 Buchse (ETH0)

#### ETH0

lnk / act

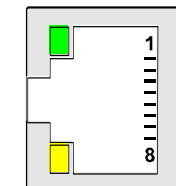

10 / 100

Pin-Nr.	Belegung
1	Tx+
2	Tx-
3	Rx+
4	nicht belegt
5	nicht belegt
6	Rx-
7	nicht belegt
8	nicht belegt
9	nicht belegt



Die Bedeutung der LEDs der RJ45 Buchse wird im **Kapitel 3.1.1 Status-LEDs der Karte 7278(RC)** beschrieben.

### 3.1.3 Reset / Default-Taster

Der Default-Taster ist mit einem dünnen Gegenstand durch die Bohrung in der Frontblende neben dem Aufdruck "Default" zu betätigen (siehe **Kapitel 4.2 Reset- / Default-Taster**).

### 3.2 Baugruppenübersicht der Karte 7278(RC) (3HE/4TE)

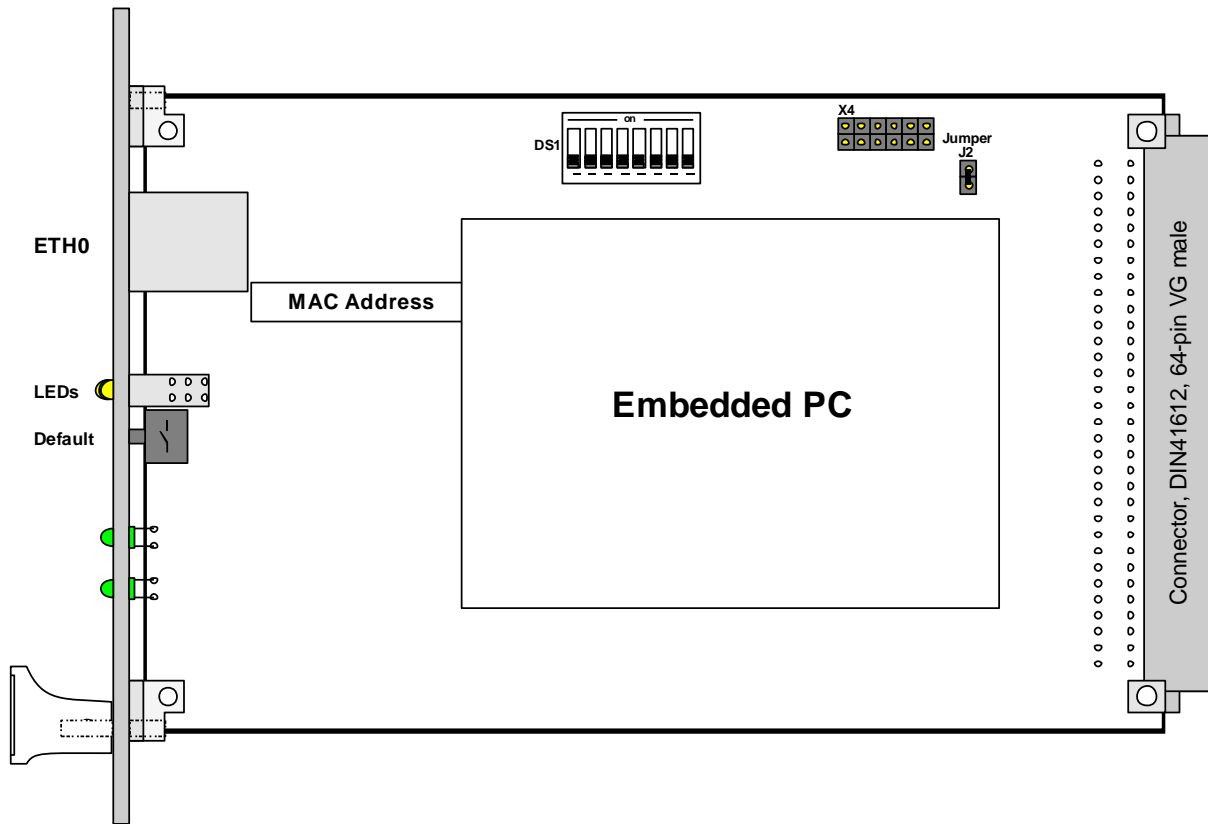

#### 3.2.1 DIP-Schalter DS1 der Karte 7278(RC)

Über den DIP-Schalter DS1 wird das Basis-System ausgewählt in dem die Karte betrieben werden soll, sowie die Kartenummer im Basis-System eingestellt.

DIP-Schalter DS1	Funktion
8	Auswahl des Basis-Systems 68xx bzw. 7001 (siehe <b>Kapitel 5.1.1 Auswahl des hopf Basis-Systems 68xx bzw. 7001</b> )
7	z.Zt. ohne Funktion
6	z.Zt. ohne Funktion
5	Kartenummer im -System 7001 / 68xx (siehe <b>Kapitel 5.1.2 Einstellung der System-Kartenummer</b> )
4	
3	
2	
1	

### 3.2.2 MAC-Adressaufkleber

Jede LAN-Schnittstelle ist im Ethernet über eine MAC-Adresse (Hardwareadresse) eindeutig identifizierbar. Die für die jeweilige LAN-Schnittstelle vergebende MAC-Adresse ist dem der Schnittstelle zugeordneten Aufkleber zu entnehmen. Die MAC-Adresse wird von der Firma **hopf**Elektronik GmbH für jede LAN-Schnittstelle einmalig vergeben.



MAC-Adressen der Firma **hopf**Elektronik GmbH beginnen mit  
**00:03:C7:xx:xx:xx.**

### 3.2.3 Kühlkörper

Aufgrund der Bauhöhe ist beim Aus- und Einbau der Karte 7278(RC) darauf zu achten, dass der Kühlkörper nicht an umgebende Systemkomponenten stößt.

## 4 Systemverhalten der Karte 7278(RC)

Verhalten der Karte 7278(RC) beim Einschalten und Reset des Basis-Systems sowie bei Betätigung des Default-Tasters an der Frontblende.

### 4.1 Verzögerte Betriebsbereitschaft nach Einschalten / Reset

Im Bootvorgang (Kartenstart) benötigt die Karte 7278(RC) einen erhöhten Versorgungsstrom. Zur Gewährleistung des System-Powermanagements wird die Karte abhängig der eingestellten System-Kartenummer verzögert gebootet.

In der Verzögerungsphase leuchtet die rote Fail-LED in der Frontblende.



Verzögerter Bootbeginn = Kartenummer x 30 Sekunden

### 4.2 Reset- / Default-Taster

Die Karte 7278(RC) kann mit Hilfe des hinter der Kartenfrontblende befindlichen Default-Tasters resettet oder in den Defaultzustand versetzt werden. Der Default-Taster ist mit einem dünnen Gegenstand durch die kleine Bohrung in der Frontblende zu erreichen.

Default-Taster	Beschreibung
ca. 1 Sekunde drücken	Kartenreset auslösen (siehe <b>Kapitel 4.2.1 Kartenreset</b> )
länger 5 Sekunden drücken	Karte in Defaultzustand versetzen (siehe <b>Kapitel 4.2.2 LAN-Parameter in den Default-Zustand versetzen</b> )

#### 4.2.1 Kartenreset

Durch kurzes Drücken des Default-Tasters (ca. 1-2 Sekunden) wird auf der Karte 7278(RC) ein Reset ausgelöst.



Durch das Auslösen des Resets löst das Basissystem ebenfalls einen Reset aus. (*Ausnahme: System 7001RC*)

Kartenreset mit Default-Taster auslösen:

1. Default-Taster kurz (ca. 1-2 Sekunden) drücken.
2. Maximal 5 Sekunden nach Loslassen des Default-Tasters erfolgt ein Kartenreset.
3. Rote Fail-LED leuchtet auf ⇒ Karte 7278(RC) ist noch nicht Betriebsbereit.
4. Gelbe Send-LED flackert ⇒ Karte 7278(RC) ist im Basis-System integriert.
5. Rote Fail-LED erlischt und gelbe Boot-LED leuchtet auf ⇒ abhängig von der eingestellten Kartenummer beginnt die Karte 7278(RC) zu booteten (der Bootvorgang kann bis zu einer Minute dauern).
6. Der vollständige Betriebszustand ist wieder erreicht wenn:
  - Send LED flackert
  - Fail-LED nicht leuchtet
  - Boot-LED nicht leuchtet



Nach einem Reset ist die Karte 7278(RC) nicht sofort erreichbar (siehe **Kapitel 4.1 Verzögerte Betriebsbereitschaft nach Einschalten / Reset**).



## 4.2.2 LAN-Parameter in den Default-Zustand versetzen

Sollte nach einer fehlerhaften Konfiguration (z.B. über das Ethernet) die Karte nicht mehr für das Ethernet erreichbar sein, so kann die Karte 7278(RC) mit dem Default-Taster in den Defaultzustand versetzt werden.

Wenn der Default-Taster länger als 5 Sekunden gedrückt wird, werden die folgenden in der Karte gespeicherten LAN-Parameter in den DHCP Mode versetzt:

- IP 000.000.000.000
- Gateway 000.000.000.000
- Netzmaske 000.000.000.000



Durch das Versetzen in den Defaultzustand löst das Basissystem einen Reset aus. (*Ausnahme: System 7001RC*)



Die über den Default-Taster veränderten Parameter werden im Basis-System nicht aktualisiert und damit nach dem Default auch nicht mehr richtig im Menü des Basis-Systems angezeigt. (*Ausnahme: System 7001RC*) Die Karte 7278(RC) muss nach dem Default wieder vollständig, mit Eingabe der LAN-Parameter über das Basis-System konfiguriert werden.



Alle weiteren Konfigurationen können nur über die Ethernetschnittstelle in den Default-Zustand versetzt werden (siehe **Kapitel 7.3.6.3 Wiederherstellung der Werkseinstellungen (Factory Defaults)**).

### Die Karte 7278(RC) in den Defaultzustand versetzen.

1. Default-Taster drücken
2. Rote Fail-LED blinkt im Sekundentakt bis "Auslösen Default" erreicht ist (nach ca. 5 Sekunden)
3. Default-Taster loslassen
4. Karte 7278(RC) übernimmt Defaulteinstellungen
5. Karte 7278(RC) löst Kartenreset aus
6. Erreichbarkeit für das Ethernet ETH0 über das Basis-System herstellen (IP-Adresse, Gateway und Netzmaske über das Basis-System Menü neu setzen)
7. Alle Konfigurationen im WebGUI sind zu überprüfen und gegebenenfalls neu zu setzen

## 5 Implementieren der Karte 7278(RC) in ein **hopf** Basis-System



Jede LAN-Karte wird über eine zugewiesene Kartenummer in einem **hopf** Basis-System eindeutig identifiziert

### 5.1 Implementierung im Basis-System 68xx bzw. 7001

Zur Implementierung sind die folgenden Schritte erforderlich:

- Fest verdrahteter Steckplatz im System 7001 (ist der Systemzeichnung zu entnehmen)
- Nicht mehr als 1 LAN Karte (System 68xx) bzw. 7 LAN Karten (System 7001) bereits implementiert
- Auf der Karte 7278 das Basis-System (System 68xx oder System 7001), in das die Karte implementiert werden soll, via DIP-Schalter einstellen
- Auf der Karte 7278 eine im Basis-System noch nicht vergebene LAN-Kartenummer via DIP-Schalter einstellen (**System 68xx: max. Nr. 2; System 7001: max. Nr. 8**)
- Basis-System ausschalten
- Bus-Bridge Karte aus Basis-System entfernen
- LAN Karte einsetzen
- System einschalten
- Im Basis-System Menü für LAN Karten Einstellung auswählen (LAN x / x = eingestellte Kartenummer)
- Über das Menü gewünschte LAN Parameter (IP, Netzmaske und Gateway) einstellen
- Konfiguration der LAN Karte 7278 über WebGUI via Ethernet

#### 5.1.1 Auswahl des **hopf** Basis-Systems 68xx bzw. 7001

Mit dem Schalter **8** von DIP-Schalterbank **DS1** kann zwischen dem Betrieb der Karte im Basis-System 7001 und den Basis-Systemen 6842, 6850 und 6855 gewählt werden.



Nur bei korrekter Einstellung ist ein ordnungsgemäßer Betrieb der Karte 7278 möglich.

SW8	Auswahl des <b>hopf</b> Basis-Systems
off	Basis-System 7001
on	Basis-System 68xx

## 5.1.2 Einstellung der System-Kartenummer

Damit die verschiedenen LAN Karten im Basis-System verwaltet und konfiguriert werden können, müssen die Karten auf eine System-Kartenummer kodiert werden.



Es dürfen unter **keinen Umständen** zwei LAN Karten mit derselben Kartenummer in ein Basis-System eingebunden werden. Dies führt zu undefiniertem Fehlverhalten dieser beiden Karten!

Die Kodierung der Kartenummer erfolgt auf der Karte 7278 über DIP-Schalterbank (**DS1**).



Die im WebGUI angezeigten Kartenummern (Board Nr. X) beginnen mit 0 an zu zählen. Das heißt z.B. LAN Karte 1 wird im WebGUI mit 0 bezeichnet und LAN Karte 8 mit 7.

### 5.1.2.1 Einstellung der Kartenummer für Basis-System 7001

Im System 7001 können max. 8 LAN Karten verschiedener Typen (z.B. Karte 7270 und Karte 7278) konfiguriert werden. Für die eindeutige Identifizierung im Basis-System wird die Kartenummer über DIP-Schalterbank (**DS1 / SW1-5**) eingestellt.

Im Menü des Basis-Systems sind die LAN Karten unter LAN 1 (Kartenummer 1) bis LAN 8 (Kartenummer 8) parametrierbar.

SW5	SW4	SW3	SW2	SW1	Systemkarten-Nr.:
off	off	off	off	off	Board Nr. 1
off	off	off	off	on	Board Nr. 2
off	off	off	on	off	Board Nr. 3
off	off	off	on	on	Board Nr. 4
off	off	on	off	off	Board Nr. 5
off	off	on	off	on	Board Nr. 6
off	off	on	on	off	Board Nr. 7
off	off	on	on	on	Board Nr. 8



Im System 7001 sind nur diese mit dem DIP-Schalter eingestellten Kartenummern zulässig. Kartenummern, die außerhalb des Systembereiches (1-8) eingestellt sind, können vom System 7001 nicht konfiguriert werden.

### 5.1.2.2 Einstellung der Kartenummer für Basis-System 68xx

Im System 68xx können max. 2 LAN Karten verschiedener Typen (z.B. Karte 7270 und Karte 7278) konfiguriert werden. Für die eindeutige Identifizierung im Basis-System wird die Kartenummer über DIP-Schalterbank (**DS1 / SW1-5**) eingestellt.

Im Menü des Basis-Systems sind die LAN Karten unter LAN 1 (Kartenummer 1) und LAN 2 (Kartenummer 2) parametrierbar.

SW5	SW4	SW3	SW2	SW1	Karten-Nr.:
off	off	off	off	off	Board Nr. 1
off	off	off	off	on	Board Nr. 2



**Im System 68xx sind nur diese mit dem DIP-Schalter eingestellte Kartenummer zulässig.**

Kartenummer die außerhalb des Systembereiches (1-2) eingestellt sind können vom System 68xx nicht konfiguriert werden.

### 5.1.3 Herstellen der Netzwerkverbindung



Bevor die LAN-Karte mit dem Netzwerk verbunden wird ist sicher zu stellen, dass die Netzwerkparameter der LAN-Karte entsprechend dem lokalen Netzwerk konfiguriert sind (siehe **Kapitel 6 Netzwerk-Konfiguration für ETH0 über das Basis-System**).



Wird die Netzwerkverbindung zu einer falsch konfigurierten LAN-Karte (z.B. doppelte IP-Adresse) hergestellt, kann es zu Störungen im Netzwerk kommen.



Sind die erforderlichen Netzwerkparameter nicht bekannt, müssen diese vom Netzwerkadministrator erfragt werden.

Die Netzwerkverbindung erfolgt über ein LAN-Kabel mit RJ45-Stecker (empfohlener Leitungstyp: CAT5 oder besser).

## 5.2 Implementierung im Basis-System 7001RC

Alle Funktionskarten werden vom Basis-System aus individuell parametrierbar.



Jede Funktionskarte wird über den Kartentyp und eine zugewiesene Kartennummer in einem **hopf** Basis-System 7001RC eindeutig identifiziert

Zur Implementierung sind die folgenden Schritte erforderlich:

- Freier Steckplatz im Basis-System vorhanden
- Nicht mehr als 30 Karten 7278RC im System implementiert
- Auf der Karte 7278RC eine im Basis-System noch nicht vergebene Kartennummer via DIP-Schalter einstellen
- LAN Karte einsetzen
- Im Basis-System das Menü für LAN Karten Einstellung auswählen (LAN x / x = eingestellte Kartennummer)
- Über das Menü oder die Remotesoftware die gewünschten LAN Parameter (IP Adresse, Netzmaske und Gateway) einstellen
- Konfiguration der LAN Karte 7278RC über WebGUI via Ethernet

### 5.2.1 Einstellung der System-Kartennummer

Damit die verschiedenen LAN Karten im Basis-System verwaltet und konfiguriert werden können, müssen die Karten auf eine System-Kartennummer kodiert werden.



Es dürfen unter **keinen Umständen** zwei LAN Karten 7278RC mit derselben Kartennummer in ein Basis-System eingebunden werden. Dies führt zu undefiniertem Fehlverhalten dieser beiden Karten!

Die Kodierung der Kartennummer erfolgt auf der Karte 7278RC über DIP-Schalterbank (DS1).

## 5.2.2 Einstellung der Kartennummer für Basis-System 7001RC

In einem System 7001RC können max. 31 der 7278RC LAN Karten konfiguriert werden. Für die eindeutige Identifizierung im Basis-System wird die Kartennummer über DIP-Schalterbank (DS1 / SW1-5) eingestellt.

SW5	SW4	SW3	SW2	SW1	Systemkarten-Nr.:
off	off	off	off	off	-
off	off	off	off	on	Board Nr. 01
off	off	off	on	off	Board Nr. 02
off	off	off	on	on	Board Nr. 03
off	off	on	off	off	Board Nr. 04
off	off	on	off	on	Board Nr. 05
off	off	on	on	off	Board Nr. 06
off	off	on	on	on	Board Nr. 07
off	on	off	off	off	Board Nr. 08
off	on	off	off	on	Board Nr. 09
off	on	off	on	off	Board Nr. 10
off	on	off	on	on	Board Nr. 11
off	on	on	off	off	Board Nr. 12
off	on	on	off	on	Board Nr. 13
off	on	on	on	off	Board Nr. 14
off	on	on	on	on	Board Nr. 15
on	off	off	off	off	Board Nr. 16
on	off	off	off	on	Board Nr. 17
on	off	off	on	off	Board Nr. 18
on	off	off	on	on	Board Nr. 19
on	off	on	off	off	Board Nr. 20
on	off	on	off	on	Board Nr. 21
on	off	on	on	off	Board Nr. 22
on	off	on	on	on	Board Nr. 23
on	on	off	off	off	Board Nr. 24
on	on	off	off	on	Board Nr. 25
on	on	off	on	off	Board Nr. 26
on	on	off	on	on	Board Nr. 27
on	on	on	off	off	Board Nr. 28
on	on	on	off	on	Board Nr. 29
on	on	on	on	off	Board Nr. 30
on	on	on	on	on	Board Nr. 31



Im System 7001RC sind nur diese mit dem DIP-Schalter eingestellten Kartennummer zulässig.  
Kartennummern die außerhalb des Systembereiches (31) eingestellt sind können vom System 7001RC nicht konfiguriert werden.

### 5.2.3 Herstellen der Netzwerkverbindung



Bevor die LAN-Karte mit dem Netzwerk verbunden wird ist sicher zu stellen, dass die Netzwerkparameter der LAN-Karte entsprechend dem lokalen Netzwerk konfiguriert sind (siehe **Kapitel 6 Netzwerk-Konfiguration für ETH0 über das Basis-System**).



Wird die Netzwerkverbindung zu einer falsch konfigurierten LAN-Karte (z.B. doppelte IP-Adresse) hergestellt, kann es zu Störungen im Netzwerk kommen.



Sind die erforderlichen Netzwerkparameter nicht bekannt, müssen diese vom Netzwerkadministrator erfragt werden.

Die Netzwerkverbindung erfolgt über ein LAN-Kabel mit RJ45-Stecker (empfohlener Leitungstyp: CAT5 oder besser).

## 6 Netzwerk-Konfiguration für ETH0 über das Basis-System

Über das Basis-System wird die Karte 7278(RC) nur soweit konfiguriert, dass sie im Netzwerk über **ETH0** erreichbar ist. Alle weiteren Konfigurationen der Karte werden mittels WebGUI vorgenommen.

Die Konfiguration der 7278(RC) LAN Karte erfolgt über die Tastatur des jeweiligen Basis-Systems. Konfiguriert werden die notwendigen Netzwerkparameter wie IP-Adresse, Gateway-Adresse, Netzmaske und eine allgemeines Steuerbyte.

Als Grundlage für die Konfiguration gilt die Technische Beschreibung des jeweiligen Basis-Systems. Nachfolgend wird nur auf die kartenspezifischen Menüs des jeweiligen Basis-Systems eingegangen.



Die durch das System-Menü konfigurierten LAN-Parameter werden nach der vollständigen Eingabe mit Taste **ENT** in die Steuerkarte übernommen. Damit die LAN-Parameter von der Steuerkarte zur LAN-Karte übertragen und dort gespeichert werden, ist das Menü über die Taste **BR** zu verlassen.



Nachträglich über den WebGUI geänderte LAN Parameter **werden nicht vom Basis-System übernommen** und damit auch nicht mehr richtig angezeigt. Aus diesem Grund ist eine Vergabe der LAN Parameter über das Basis-System zu befürworten.

### IP-Adresse (IPv4)

Eine IP-Adresse ist ein 32 Bit Wert, aufgeteilt in vier 8-Bit-Zahlen. Die Standarddarstellung ist 4 Dezimalzahlen (im Bereich 0...255) voneinander durch Punkte getrennt (Dotted Quad Notation).

**Beispiel: 192.002.001.123**

Die IP-Adresse setzt sich aus einer führenden Netz-ID und der dahinter liegenden Host-ID zusammen. Um unterschiedliche Bedürfnisse zu decken, wurden vier gebräuchliche Netzwerkklassen definiert. Abhängig von der Netzwerkklasse definieren die letzten ein, zwei oder drei Bytes den Host während der Rest jeweils das Netzwerk (die Netz-ID) definiert.

In dem folgenden Text steht das "x" für den Host-Teil der IP-Adresse.

#### Klasse A Netzwerke

IP-Adresse 001.xxx.xxx.xxx bis 127.xxx.xxx.xxx

In dieser Klasse existieren max. 127 unterschiedliche Netzwerke. Dies ermöglicht eine sehr hohe Anzahl von möglichen anzuschließenden Geräten (max. 16.777.216 )

**Beispiel: 100.000.000.001, (Netzwerk 100, Host 000.000.001)**

#### Klasse B Netzwerke

IP-Adresse 128.000.xxx.xxx bis 191.255.xxx.xxx

Jedes dieser Netzwerke kann aus bis zu 65534 Geräte bestehen.

**Beispiel: 172.001.003.002 (Netzwerk 172.001, Host 003.002)**



**Klasse C Netzwerke**

IP-Adresse 192.000.000.xxx bis 223.255.255.xxx

Diese Netzwerkadressen sind die meist gebräuchlichsten. Es können bis zu 254 Geräte angeschlossen werden.

**Klasse D Netzwerke**

Die Adressen von 224.xxx.xxx.xxx - 239.xxx.xxx.xxx werden als Multicast-Adressen benutzt.

**Klasse E Netzwerke**

Die Adressen von 240.xxx.xxx.xxx - 254.xxx.xxx.xxx werden als "Klasse E" bezeichnet und sind reserviert.

**Gateway-Adresse**

Die Gateway- oder Router-Adresse wird benötigt, um mit anderen Netzwerksegmenten kommunizieren zu können. Das Standard-Gateway muss auf die Router-Adresse eingestellt werden, der diese Segmente verbindet. Diese Adresse muss sich innerhalb des lokalen Netzwerks befinden.

**Netzmaske**

Die Netzmaske wird benutzt, um IP-Adressen außerhalb der Netzwerkkategorie A, B, C aufzuteilen. Durch das Eingeben der Netzmaske ist es möglich anzugeben, wie viele Bits der IP-Adresse als Netzwerkteil und wie viele als Host-Teil verwendet werden, z.B.:

Netzwerk-klasse	Netzwerk-Anteil	Host-Teil	Netzmaske binär	Netzmaske dezimal
A	8 Bit	24 Bit	11111111.00000000.00000000.00000000	255.0.0.0
B	16 Bit	16 Bit	11111111.11111111.00000000.00000000	255.255.0.0
C	24 Bit	8 Bit	11111111.11111111.11111111.00000000	255.255.255.0

Für die Berechnung der Netzmaske wird die Anzahl der Bits für den Hostteil eingegeben:

Netzmaske	Host Bits
255.255.255.252	2
255.255.255.248	3
255.255.255.240	4
255.255.255.224	5
255.255.255.192	6
255.255.255.128	7
255.255.255.000	8
255.255.254.000	9
255.255.252.000	10
255.255.248.000	11
.	.
.	.
255.128.000.000	23
255.000.000.000	24

**Beispiel:**

Gewünschte Netzmaske:

**255.255.255.128**

Eingezogener Wert:

**7**

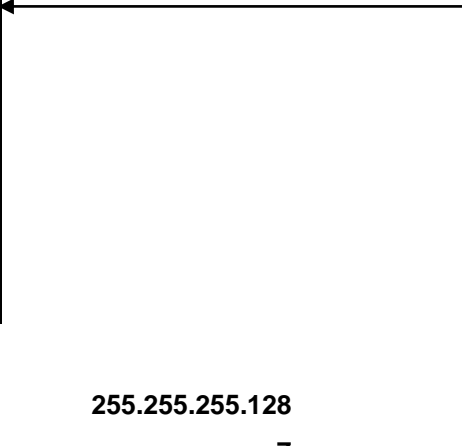

## 6.1 Eingabefunktionen Basis-Systeme 6842, 6850 und 6855



Die durch das System-Menü konfigurierten LAN-Parameter werden nach der vollständigen Eingabe mit Taste **ENT** in die Steuerkarte des Basis-Systems übernommen. Für eine Übertragung der LAN-Parameter von der Steuerkarte an die Karte 7278RC, ist das jeweilige Menü über die Taste **BR** zu verlassen.

### 6.1.1 Eingabe statische IPv4-Adresse / DHCP-Modus

Die Eingabe der IP-Adresse bzw. des DHCP-Modus für die LAN-Schnittstelle ETH0 erfolgt über folgende Auswahlbilder:

```

SET LAN 1
ADR. Y/N
  
```

oder

```

SET LAN 2
ADR. Y/N
  
```

Nach Eingabe von **Y** springt die Anzeige in das Eingabebild (hier LAN 1)

```

LAN 1 >
  
```

#### Statische IPv4-Adresse

Die Eingabe der IPv4-Adresse erfolgt in 4 Zifferngruppen einstellbar von 000 bis 255. Sie sind durch einen Punkt (.) getrennt. Die Eingabe hat 3-stellig zu erfolgen (z.B.: 2 ⇒ 002).

Eine vollständige Eingabe sieht z.B. wie folgt aus:

```

LAN 1 >192.168.
017.001<
  
```

Bei einer unplausiblen Eingabe (wie 265) wird ein INPUT ERROR ausgegeben und die vollständige Eingabe verworfen.

#### DHCP / Statische IP-Adressenvergabe

Für die Verwendung von DHCP ist die IP-Adresse **>000.000.000.000<** (keine gültige IP-Adresse) zu setzen.

Alle anderen Einstellungen werden als statische IP-Adresse interpretiert.

### 6.1.2 Eingabe Gateway-Adresse

Die Eingabe der Gateway-Adresse für die LAN-Schnittstelle ETH0 erfolgt durch die Auswahlbilder

```
SET LAN 1
GATEWAY ADR. Y/N
```

oder

```
SET LAN 2
GATEWAY ADR. Y/N
```

Nach Eingabe von  springt die Anzeige in das Eingabebild

```
G.W 1 >
```

Es kann nun die Gateway-Adresse in gleicher Form wie die IP-Adresse eingegeben werden.

### 6.1.3 Eingabe Netzmaske

Die Eingabe der Netzmaske für die LAN-Schnittstelle ETH0 erfolgt durch die Auswahlbilder

```
SET LAN 1
NET-MASK. Y/N
```

oder

```
SET LAN 2
NET-MASK. Y/N
```

Nach Eingabe von  springt die Anzeige in das Eingabebild:

```
NET-MASK LAN 1
> _
```

Es kann nun die Netzmaske im Bereich zwischen 0-31 eingegeben werden.

### 6.1.4 Eingabe Steuerbyte (Zur Zeit ohne Funktion)

Mit dem Steuerbyte können verschiedene Einstellungen vorgenommen werden.  
Die Eingabe des Steuerbytes erfolgt über folgende Auswahlbilder:

```

  SET LAN 1
  CNTRL.-BYTE Y/N

```

oder

```

  SET LAN 2
  CNTRL.-BYTE Y/N

```

Nach Eingabe von  springt die Anzeige in das Eingabebild.

Für eine Manipulation sind in der zweiten Zeile mit "0" und "1" die einzelnen Bits des neuen Bytes einzugeben.

Die Bits des Parameterbytes sind absteigend durchnummeriert:

z.B.:

```

  BIT 7654 3210
      0000 0000

```

Die Eingabe muss mit  abgeschlossen werden.

Bit 7-0	Zur Zeit ohne Funktion
0	Aus Kompatibilitätsgründen sollten diese Bits immer auf "0" gesetzt werden.

## 6.2 Eingabefunktionen Basis-System 7001

Die Eingabe- bzw. Anzeigefunktionen werden mit dem Menüpunkt **BOARDS:3** unter Punkt **BOARD 7270 / 7271 / 7272** aufgerufen.

Es erscheint das LAN-Kartenmenü für die LAN-Schnittstelle ETH0 der Karte 7278:

```

No : 1  CB : 00000000  IP : 000.000.000.000
NEW    > _          > . . . <
  
```

Als erste Eingabe wird bei **No:** die System-Kartenummer (**1-8**) der zu konfigurierenden LAN Karte erwartet (hier Kartenummer 1) und mit Taste **ENT** bestätigt.

Nach der Eingabe der Kartenummer wird in der ersten Menüzeile die aktuelle Konfiguration der ausgewählten LAN-Karte für die LAN-Schnittstelle ETH0 angezeigt.

In der zweiten Zeile können die neuen Parameter eingegeben werden. Ohne einer neuen Eingabe kann mit Taste **ENT** zum nächsten Menüpunkt gewechselt werden.



Die durch das System-Menü konfigurierten LAN-Parameter werden nach der vollständigen Eingabe mit Taste **ENT** in die Steuerkarte übernommen. Damit die LAN-Parameter von der Steuerkarte zur Karte 7278RC übertragen und dort gespeichert werden ist das Menü über die Taste **BR** zu verlassen.

### 6.2.1 Eingabe Steuerbyte (Zur Zeit ohne Funktion)

Mit dem Steuerbyte (CB:) können verschiedene Einstellungen vorgenommen werden.

```

No : 1  CB : 00000000  IP : 192.168.017.001
NEW    > 7 6 5 4 3 2 1 0  > . . . <
  
```

Durch Eingabe **0** und **1** werden die einzelnen Bits des Steuerbytes konfiguriert.

Mit Taste **ENT** wird die vollständige Eingabe abgeschlossen. Das neue Steuerbyte erscheint in der oberen Zeile.

Die Bits haben folgende Bedeutung:

Bit 7-0	Zur Zeit ohne Funktion
0	Aus Kompatibilitätsgründen sollten diese Bits immer auf "0" gesetzt werden.

## 6.2.2 Eingabe statische IPv4-Adresse / DHCP-Modus

In der oberen Zeile erscheint die zur Zeit eingestellte IP-Adresse für die LAN-Schnittstelle ETH0.

```

No : 1  CB : 00000000  IP : 192.168.017.001
NEW    > 00000000  > . . . <

```

Die Eingabe der IPv4-Adresse erfolgt in 4 Zifferngruppen mit je einem Punkt ( . ) als Trennzeichen. Die Eingabe hat 3-stellig zu erfolgen im Wertebereich von 000 - 255.

Mit Taste **ENT** wird die Eingabe abgeschlossen. Die neue Adresse erscheint in der oberen Zeile. Bei einer falschen Eingabe wird dieser Menüpunkt verlassen und es wird eine Fehlermeldung ausgegeben.

### DHCP / Statische IP-Adressenvergabe

Für die Verwendung von DHCP ist die IP-Adresse vollständig auf **>000.000.000.000<** (keine gültige IP-Adresse) zu setzen.

Alle anderen Einstellungen werden als statische IP-Adresse interpretiert.

## 6.2.3 Eingabe Netzmaske

In der oberen Zeile erscheint die zur Zeit eingestellte Netzmaske für die LAN-Schnittstelle ETH0.

```

No : 1  NM : 00  GW : 192.168.017.152
NEW    > _  > . . . <

```

Der Eingabebereich für die Netzmaske liegt zwischen **0-31**.

Mit Taste **ENT** wird die Eingabe abgeschlossen. Die neue Netzmaske erscheint in der oberen Zeile. Bei einer falschen Eingabe wird dieser Menüpunkt verlassen und eine Fehlermeldung ausgegeben.

## 6.2.4 Eingabe Gateway-Adresse

Als nächster Menüpunkt erscheint die Bearbeitung der Gateway- oder Router-Adresse für die LAN-Schnittstelle ETH0.

```

No : 1  NM : 16  GW : 192.168.017.152
NEW    > 16  > _ . . . <

```

Es kann nun die Gateway-Adresse in gleicher Form wie die IP-Adresse in **Kapitel 6.2.2 Eingabe statische IPv4-Adresse / DHCP-Modus** eingegeben werden.

## 6.3 Eingabefunktionen Basis-Systeme 7001RC



Die durch das System-Menü konfigurierten LAN-Parameter werden nach der vollständigen Eingabe mit Taste **ENT** in die Steuerkarte übernommen. Von dort werden die Parameter zur LAN-Karte übertragen.

Die Eingabe- bzw. Anzeigefunktionen der Kartenparameter werden im Menüpunkt **BOARD-SETUP : 4** aufgerufen.

- Mit Taste **ENT** ⇒ Hauptmenu
- Mit Taste **4** ⇒ Board-Setup
- Mit Taste **N** ⇒ blättern bis Menüpunkt:

```

SET SYSTEM-BOARDS PARAMETER Y/N

```

Mit Taste **Y** selektieren.

Mit Taste **N** zu parametrierende Karte suchen und mit Taste **Y** selektieren.

Beispielbild:

```

PARAMETER BOARD 03 OF 25 7278 NO.:01
STATUS: M / - BOARDNAME: "ETHERNET" SET>Y/N

```

- PARAMETER BOARD 03 OF 25** ⇒ Karte **03** von **25** implementierten
- 7278RC NO.: 01** ⇒ Kartentyp **7278RC** mit Kartenummer **01**
- STATUS: M (I)/- (E)** ⇒ **M oder I** = in Überwachung **oder** ohne Überwachung
- ⇒ **E oder -** = in Betrieb ohne Fehler **oder** Kartenfehler
- BOARDNAME:"ETHERNET "** ⇒ **ETHERNET** Vom Kunden frei gewählter und bis zu 8 Zeichen langer Kartename

### 6.3.1 Eingabe statische IPv4-Adresse / DHCP-Modus

#### Statische IPv4-Adresse

In der oberen Zeile erscheint die selektierte Karte mit Kartenummer und IPv4-Adresse der LAN-Schnittstelle ETH0. Zur Konfiguration einer neuen IPv4-Adresse ist die vollständige Eingabe der 4 Zifferngruppen erforderlich.

Die Eingabe der IPv4-Adresse erfolgt in 4 Zifferngruppen einstellbar von 000 bis 255. Sie sind durch einen Punkt (.) getrennt. Die Eingabe hat 3-stellig zu erfolgen (z.B.: 2 ⇒ 002).

Eine vollständige Eingabe sieht z.B. wie folgt aus:

```

B. 7278 NO.:01 IP-ADR >192.168.017.001<
NEW IP-ADDRESS >~~~.~~~.~~~.~~~<

```

Bei einer unplausiblen Eingabe (wie 265) wird ein INPUT ERROR ausgegeben und die vollständige Eingabe verworfen.

### DHCP / Statische IP-Adressenvergabe

Für die Verwendung von DHCP ist die IP-Adresse vollständig auf >000.000.000.000< (keine gültige IP-Adresse) zu setzen.

Alle anderen Einstellungen werden als statische IP-Adresse interpretiert.

### 6.3.2 Eingabe Gateway-Adresse

Die Eingabe der Gateway-Adresse erfolgt durch die Auswahlbilder

```
B . 7 2 7 8  NO . : 0 1  GW - ADR  > 2 5 5 . 0 0 0 . 0 0 0 . 0 0 0 <
NEW  GW - ADDRESS  > ~ ~ ~ . ~ ~ ~ . ~ ~ ~ . ~ ~ ~ <
```

Es kann nun die Gateway-Adresse in gleicher Form wie die IP-Adresse eingegeben werden (siehe **Kapitel 6.3.1 Eingabe statische IPv4-Adresse / DHCP-Modus**).

### 6.3.3 Eingabe Netzmaske

Die Eingabe der Netzmaske erfolgt durch die Auswahlbilder

```
B . 7 2 7 8  NO . : 0 1  NETMASC  > 2 5 5 . 2 5 5 . 0 0 0 . 0 0 0 <
NEW  NETMASC  > ~ ~ ~ . ~ ~ ~ . ~ ~ ~ . ~ ~ ~ <
```

Es kann nun die Netzmaske für die LAN-Schnittstelle ETH0 in gleicher Form wie die IP-Adresse eingegeben werden (siehe **Kapitel 6.3.1 Eingabe statische IPv4-Adresse / DHCP-Modus**).

### 6.3.4 Eingabe Control-Byte

In der oberen Zeile steht das Control-Byte mit den aktuell eingestellten Werten.

```
B . 7 2 7 8  NR . : 0 1  CONTROL - BYTE  0 0 0 0 0 0 1 0
NEW  CONTROL - BYTE  > ~ ~ ~ ~ ~ ~ ~ ~ <
```

In der zweiten Zeile sind mit "0" und "1" die einzelnen Bits einzugeben. Es muss immer das komplette Control-Byte eingetragen und mit Taste **ENT** abgeschlossen werden.

Die Bits des Control-Bytes sind absteigend durchnummeriert:

```
CONTROL - BYTE  > 7 6 5 4 3 2 1 0 <
```

#### 6.3.4.1 Bit 7-1 - Zur Zeit ohne Funktion

<b>Bit 7-1</b>	<b>Zur Zeit ohne Funktion</b>
<b>0</b>	Aus Kompatibilitätsgründen sollten diese Bits immer auf "0" gesetzt werden.



### 6.3.4.2 Bit 0 - Wiederherstellen der Werkseinstellungen

Bit 0	Wiederherstellen der Werkseinstellungen
0	Karte 7278RC ist betriebsbereit
1	Wiederherstellung der Werkseinstellungen (Factory Defaults) mit anschließendem Reboot (siehe <b>Kapitel 7.3.6.3 Wiederherstellung der Werkseinstellungen (Factory Defaults)</b> ).



Bit 0 muss nach dem Auslösen der Werkseinstellungen wieder auf 0 gesetzt werden, damit kein erneuter Default ausgelöst wird.

1. Control-Byte Bit 0 = 1 setzen ⇒ Default auslösen
2. Warten bis Karte 7278RC einen Reboot auslöst (erkennbar an aufleuchtender roten Fail-LED). Für den anschließenden Neustart leuchtet die Boot-LED auf.
3. Control-Byte Bit 0 = 0 setzen ⇒ erneutes Default auslösen unterbinden.  
Der vollständige Betriebszustand ist erreicht, wenn die Send LED flackert, die Fail-LED nicht leuchtet und die Boot-LED nicht leuchtet.

### 6.3.5 Eingabe Parameterbyte 01 (zur Zeit ohne Funktion)

In der oberen Zeile steht das Parameterbyte 01 mit den aktuell eingestellten Werten.

```
B . 7 2 7 8   N O . : 0 1   O L D :   B Y T E   0 1   > 0 0 0 0 0 0 0 0 <
B Y T E   =   B I T   7 . . 0   N E W :   B Y T E   0 1   > ~ ~ ~ ~ ~ ~ ~ ~ <
```

Für eine Manipulation sind in der zweiten Zeile mit "0" und "1" die einzelnen Bits des neuen Bytes einzugeben. Es muss immer das komplette Parameterbyte eingetragen und mit Taste **ENT** abgeschlossen werden.

Die Bits des Parameterbytes sind absteigend durchnummeriert:

```
B Y T E   0 1   > 7 6 5 4 3 2 1 0 <
```

Bit 7-0	Zur Zeit ohne Funktion
0	Aus Kompatibilitätsgründen sollten diese Bits immer auf "0" gesetzt werden.

### 6.3.6 Eingabe Parameterbyte 02 (zur Zeit ohne Funktion)

In der oberen Zeile steht das Parameterbyte 02 mit den aktuell eingestellten Werten.

```
B . 7 2 7 8   N O . : 0 1   O L D :   B Y T E   0 2   > 0 0 0 0 0 0 0 0 <
B Y T E   =   B I T   7 . . 0   N E W :   B Y T E   0 2   > ~ ~ ~ ~ ~ ~ ~ ~ <
```

Für eine Manipulation sind in der zweiten Zeile mit "0" und "1" die einzelnen Bits des neuen Bytes einzugeben. Es muss immer das komplette Parameterbyte eingetragen und mit Taste **ENT** abgeschlossen werden.

Die Bits des Parameterbytes sind absteigend durchnummeriert:

```
B Y T E   0 2   > 7 6 5 4 3 2 1 0 <
```

Bit 7-0	Zur Zeit ohne Funktion
0	Aus Kompatibilitätsgründen sollten diese Bits immer auf "0" gesetzt werden.

## 6.4 Konfiguration der Netzwerk-Parameter über HMC

Nach dem Anschließen des Systems an die Spannungsversorgung und dem Herstellen der Netzwerkverbindung mit Karte 7278(RC), können die Basis LAN-Parameter mit dem, in die HMC integrierten **Network Configuration Assistant**, eingestellt werden.



Nach dem der **HMC Network Configuration Assisant** gestartet wurde und die Suche nach **hopf** LAN-Karten vollständig abgeschlossen ist, kann die Konfiguration der Basis LAN Parameter erfolgen.

Die Karte 7278(RC) ist in der **Device List** als **727800 (Device Type in der Configuration)** aufgelistet. Bei mehreren **hopf** LAN-Karten vom gleichen Typ können diese anhand der **Hardware Address** unterschieden werden.

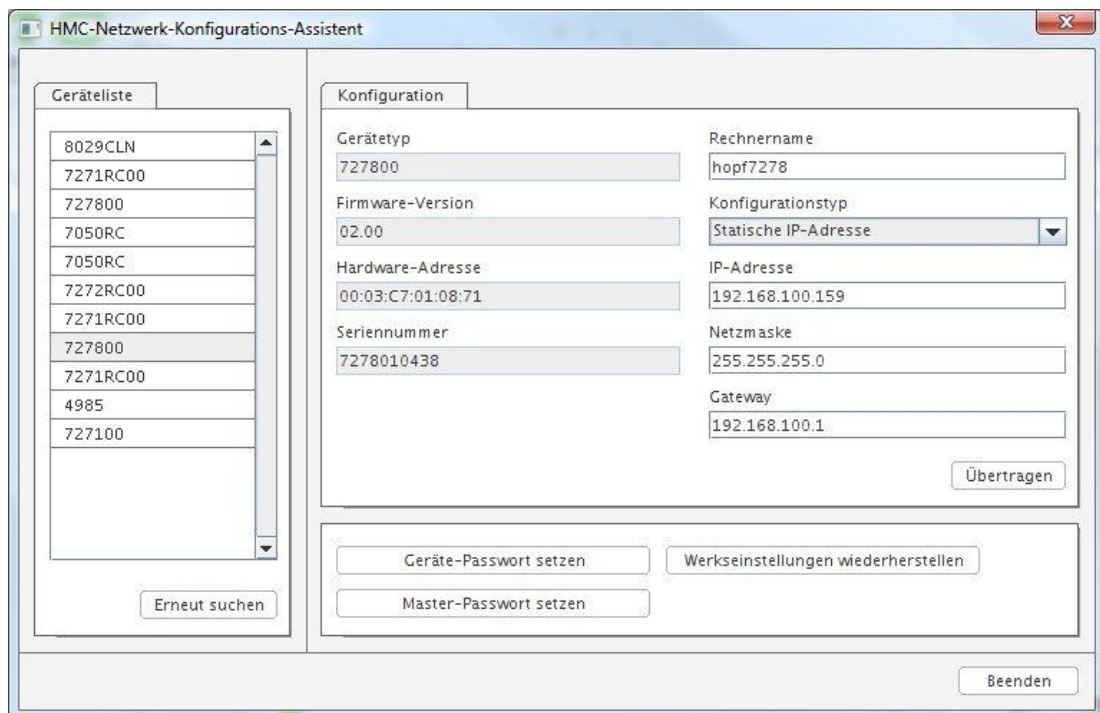

Zur erweiterten Konfiguration (**WebGUI**) der Karte 7278(RC) über einen Browser sind folgende Basis LAN-Parameter erforderlich:

- **Host Name** ⇒ z.B. LAN7278NTC
- **Network Configuration Type** ⇒ **Static IP Address**
- **IP Address** ⇒ z.B. 192.168.100.131
- **Netmask** ⇒ z.B. 255.255.255.0
- **Gateway** ⇒ z.B. 192.168.100.1



Bei der **Host Name** Bezeichnung dürfen nur alphanumerische Zeichen (Buchstaben und Zahlen) verwendet werden. Zusätzlich ist zu beachten, dass das 1. Zeichen ein Buchstabe ist.



Die Netzwerkparameter für die Karte 7278(RC) sollten vorher bei dem Netzwerkadministrator abgestimmt werden.

Nach der Eingabe der oben genannten LAN-Parameter müssen diese an die Karte 7278(RC) übertragen werden – Button **Apply**. Dabei erfolgt eine Aufforderung zur Eingabe des **Passwords (Devicepassword wie im WebGUI)**:



Bei Auslieferung der Karte 7278(RC) ist kein Passwort gesetzt, so dass hier keine weitere Eingabe erforderlich ist – bestätigen mit Button **OK**.

## 7 HTTP/HTTPS WebGUI – Web Browser Konfigurationsoberfläche



Für die korrekte Anzeige und Funktion des WebGUI müssen JavaScript und Cookies beim Browser aktiviert sein.



Das WebGUI wurde mit folgenden Browsern getestet: MOZILLA 1.x, Netscape 7.x and IE 6.x – einige Funktionen laufen nicht mit älteren Versionen

### 7.1 Schnellkonfiguration

In diesem Kapitel wird kurz die grundlegende Bedienung des auf der Karte installierten WebGUI beschrieben.

#### 7.1.1 Anforderungen

- Betriebsbereites **hopf** Basis-System mit implementierter Karte 7278(RC)
- Karte für den Betrieb im Netzwerk konfiguriert (siehe **Kapitel 6 Netzwerk-Konfiguration für ETH0 über das Basis-System**)
- PC mit installierten Web Browser (z.B. Internet Explorer) im Subnetz der Karte 7278(RC)

#### 7.1.2 Konfigurationsschritte

- Herstellen der Verbindung zur Karte mit einem Web Browser
- Login als **'master'** Benutzer (anfangs ist kein Passwort eingestellt)
- Wechseln zur Registerkarte "Network" und DNS-Server eintragen (notwendig für NTP und den Alarm)
- Speichern der Konfiguration
- Wechseln zur Registerkarte "Device" und anschließendes Neustarten des Network Time Server über "Reboot Device"
- NTP Service ist nun mit den Standardeinstellungen verfügbar



Bei Unklarheiten zur Ausführung der Konfigurationsschritte sind alle notwendigen Informationen in folgender detaillierter Erklärung nachzulesen.

## 7.2 Allgemein – Einführung

Wurde die Karte 7278(RC) korrekt voreingestellt, sollte diese mit einem Web Browser erreichbar sein. Dazu gibt man in der Adresszeile die vorher auf der Karte eingestellte IP-Adresse <<http://xxx.xxx.xxx.xxx>> oder den DNS-Namen ein und es sollte folgender Bildschirm erscheinen.



Die komplette Konfiguration kann nur über das WebGUI der Karte abgeschlossen werden!

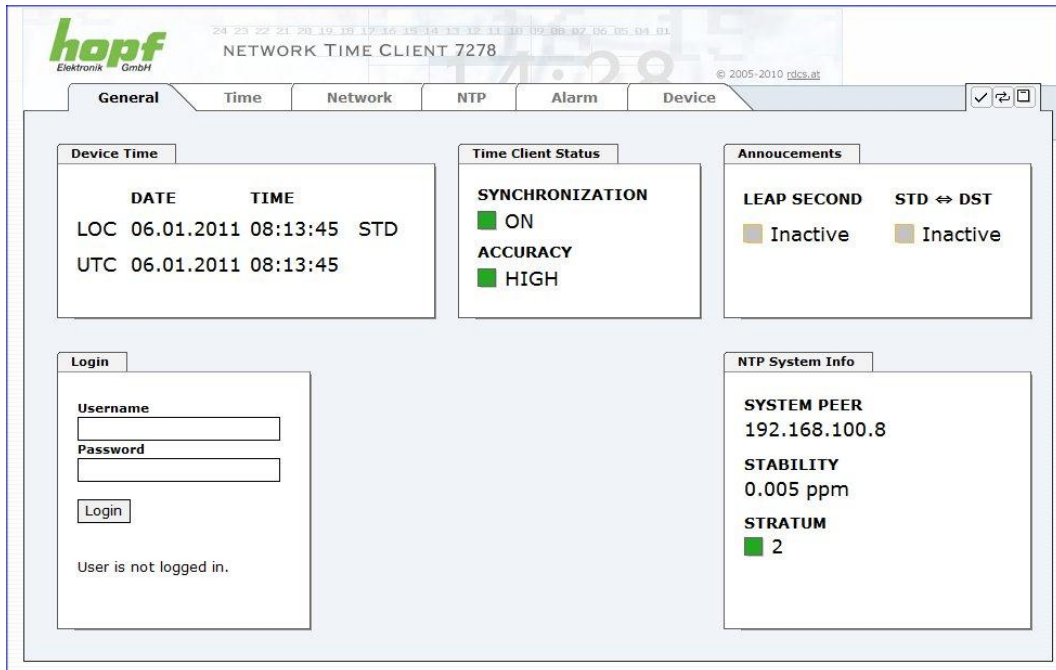

**hopf** Elektronik GmbH  
NETWORK TIME CLIENT 7278  
© 2005-2010 rdcs.at

**General** | Time | Network | NTP | Alarm | Device

**Device Time**

DATE	TIME
LOC 06.01.2011 08:13:45	STD
UTC 06.01.2011 08:13:45	

**Time Client Status**

**SYNCHRONIZATION**  
 ON

**ACCURACY**  
 HIGH

**Announcements**

**LEAP SECOND**    **STD ↔ DST**

Inactive     Inactive

**Login**

**Username**

**Password**

User is not logged in.

**NTP System Info**

**SYSTEM PEER**  
192.168.100.8

**STABILITY**  
0.005 ppm

**STRATUM**  
 2



Das WebGUI wurde für den Mehrbenutzer-Lesezugriff entwickelt, nicht aber für den Mehrbenutzer-Schreibzugriff. Es liegt in der Verantwortung des Benutzers, darauf zu achten.

## 7.2.1 LOGIN und LOGOUT als Benutzer

Alle Werte der Karte können gelesen werden, ohne als spezieller Benutzer eingeloggt zu sein. Die Konfiguration oder Änderung der Kartenwerte kann hingegen nur von einem gültigen Benutzer durchgeführt werden! Es sind zwei Benutzer definiert:

- "**master**" Benutzer (Benutzername **<master>** bei Auslieferung ist kein Passwort gesetzt)
- "**device**" Benutzer (Benutzername **<device>** bei Auslieferung ist kein Passwort gesetzt)



Beim eingegebenen Passwort ist auf **Groß-/Kleinschreibung** zu achten. Alphanumerische Zeichen sowie folgende Symbole können verwendet werden: [ ] ( ) \* - \_ ! \$ % & / = ?



Das Passwort ist aus Sicherheitsgründen nach erstmaligem Login zu ändern

Hat man sich als "master" Benutzer eingeloggt, sollte folgender Bildschirm sichtbar sein.

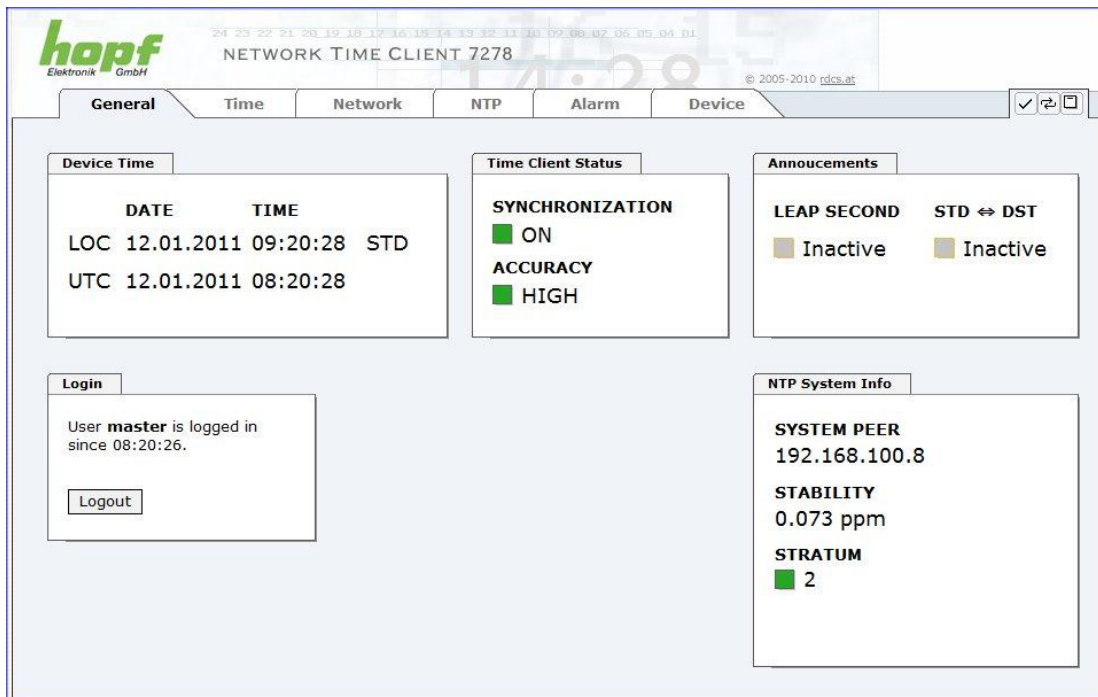

The screenshot shows the web GUI for a Hopf Network Time Client 7278. The interface includes a navigation menu with tabs for General, Time, Network, NTP, Alarm, and Device. The 'General' tab is selected, displaying several panels:

- Device Time:** A table showing local and UTC times.
 

DATE	TIME
LOC 12.01.2011	09:20:28 STD
UTC 12.01.2011	08:20:28
- Time Client Status:** Shows synchronization status (ON) and accuracy (HIGH).
- Announcements:** Shows leap second and DST settings (both Inactive).
- Login:** Shows the user 'master' is logged in since 08:20:26, with a Logout button.
- NTP System Info:** Shows system peer (192.168.100.8), stability (0.073 ppm), and stratum (2).

Um sich auszuloggen, klickt man auf den **Logout** Button. Das WebGUI hat ein Sitzungsmanagement implementiert. Loggt sich ein Benutzer nicht aus, so wird dieser automatisch nach 10 Minuten Inaktivität (Leerlaufzeit) abgemeldet.

Nach erfolgreichem Login können abhängig vom Zugriffslevel (device oder master Benutzer) Änderungen an der Konfiguration vorgenommen und gespeichert werden.

Der als **Master** eingeloggte Benutzer hat alle Zugriffsrechte auf die Karte 7278(RC).

Der als **Device** eingeloggte Benutzer hat keinen Zugriff auf:

- Reboot auslösen
- Factory Defaults auslösen
- Image Update durchführen
- H8 Firmware Update durchführen
- Upload Certification
- Master Passwort ändern
- Configuration Files downloaden

## 7.2.2 Navigation durch die Web-Oberfläche

Das WebGUI ist in funktionale Registerkarten aufgeteilt. Um durch die Optionen der Karte zu navigieren, klickt man auf eine der Registerkarten. Die ausgewählte Registerkarte ist durch eine dunklere Hintergrundfarbe erkennbar, siehe folgendes Bild (hier General).

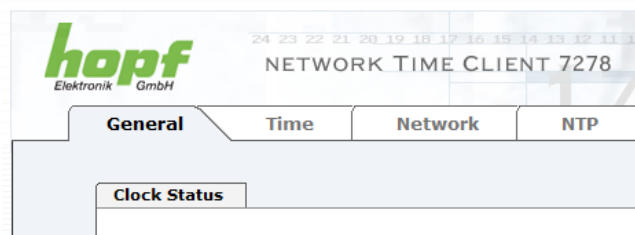

Es ist keine Benutzeranmeldung erforderlich, um durch die Optionen der Kartenkonfiguration zu navigieren.



Um die korrekte Funktion der Web Oberfläche zu gewährleisten, sollte JavaScript im Browser aktiviert sein.

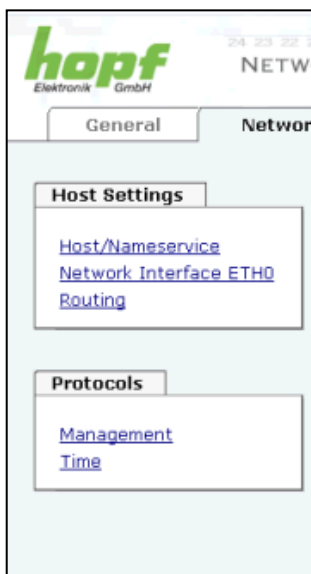

Innerhalb der Registerkarten führt jeder Link der Navigation auf der linken Seite zu zugehörigen detaillierten Einstellungsmöglichkeiten.

### 7.2.3 Eingeben oder Ändern eines Wertes

Es ist erforderlich, als einer der bereits beschriebenen Benutzer angemeldet zu sein, um Werte eingeben oder verändern zu können.

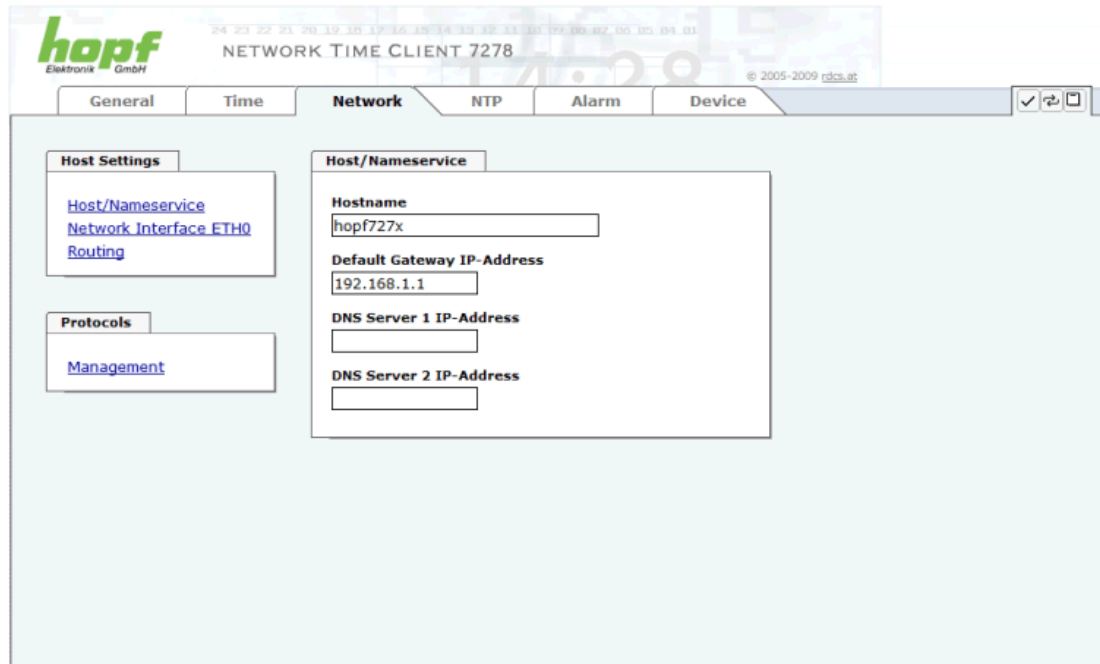

Nach einer Eingabe wird das konfigurierte Feld mit einem Stern ' \* ' markiert, das bedeutet dass ein Wert verändert oder eingetragen wurde, dieser aber noch nicht im Flash gespeichert ist. Um die Konfiguration oder den veränderten Wert dauerhaft zu speichern, ist es notwendig, die Bedeutung der unten stehenden Symbole zu kennen.



Bedeutung der Symbole von links nach rechts:

Nr.	Symbol	Beschreibung
1	<b>Apply</b>	Übernehmen von Änderungen und eingetragenen Werten
2	<b>Reload</b>	Wiederherstellen der gespeicherten Werte
3	<b>Save</b>	Dauerhaftes Speichern der Werte in die Flash Konfiguration

Zur dauerhaften Speicherung MUSS erst der Wert mit **Apply** von der Karte übernommen und danach mit **Save** gespeichert werden.

Sollen die Werte nur getestet werden, reicht es aus, die Änderungen mit **Apply** zu übernehmen, allerdings gehen diese Werte verloren, wenn das **hopf** Basis-System abgeschaltet oder neu gestartet wird.



## 7.2.4 Plausibilitätsprüfung bei der Eingabe

In der Regel wird eine Plausibilitätsprüfung bei der Eingabe durchgeführt.

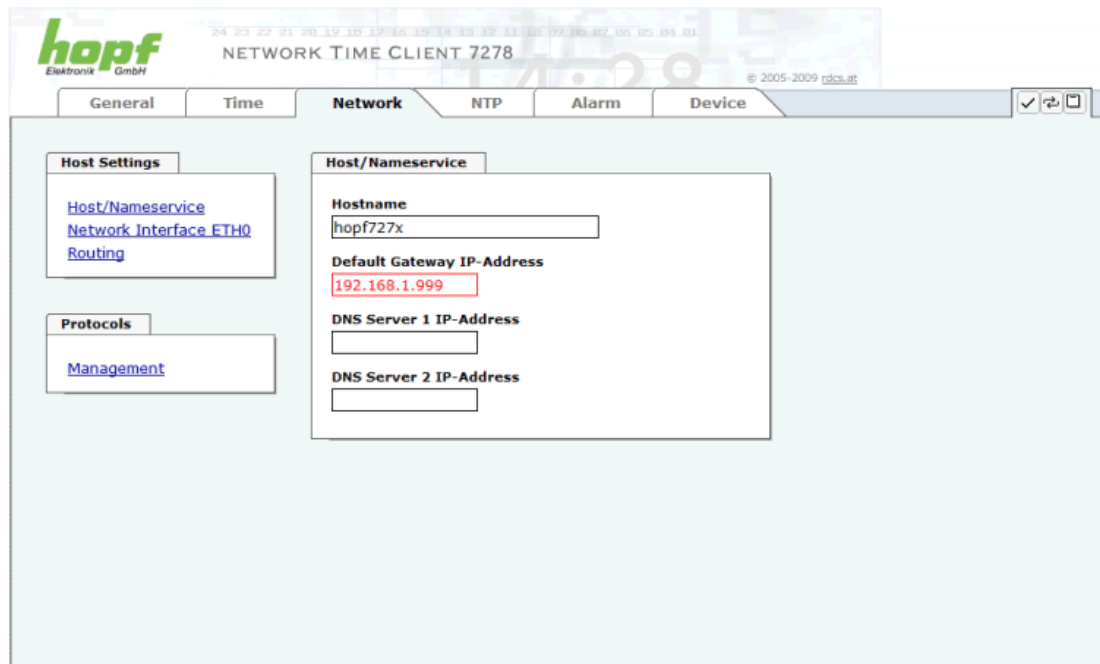

Wie im oberen Bild ersichtlich, wird ein ungültiger Wert (z.B. Text wo eine Zahl eingegeben werden muss, IP-Adresse außerhalb eines Bereiches...) durch einen roten Rand gekennzeichnet, wenn man versucht diese Einstellungen zu übernehmen. Zu beachten ist dabei, dass es sich nur um einen semantischen Check handelt, nicht ob eine eingegebene IP-Adresse im eigenen Netzwerk oder der Konfiguration verwendet werden kann! Solange ein Fehlerhinweis angezeigt wird, ist es nicht möglich, die Konfiguration im Kartenflash zu speichern.



Der Fehlercheck überprüft nur Semantik und Bereichsgültigkeit, es ist **KEIN Logik- oder Netzwerkcheck** für eingetragene Werte.

## 7.3 Beschreibung der Registerkarten

Der WebGUI ist in folgende Registerkarten aufgeteilt:

- General
- Time
- Network
- NTP
- Alarm
- Device

### 7.3.1 GENERAL Registerkarte

Dies ist die erste Registerkarte, die bei Verwendung der Web Oberfläche angezeigt wird. Dargestellt wird hier die aktuelle Zeit und der Synchronisationszustand der Karte 7278(RC), im weiteren wird über diese Registerkarte der Login (Eingabe Username mit Passwort) ermöglicht, der für die Konfiguration der Karte 7278(RC) via WebGUI notwendig ist.

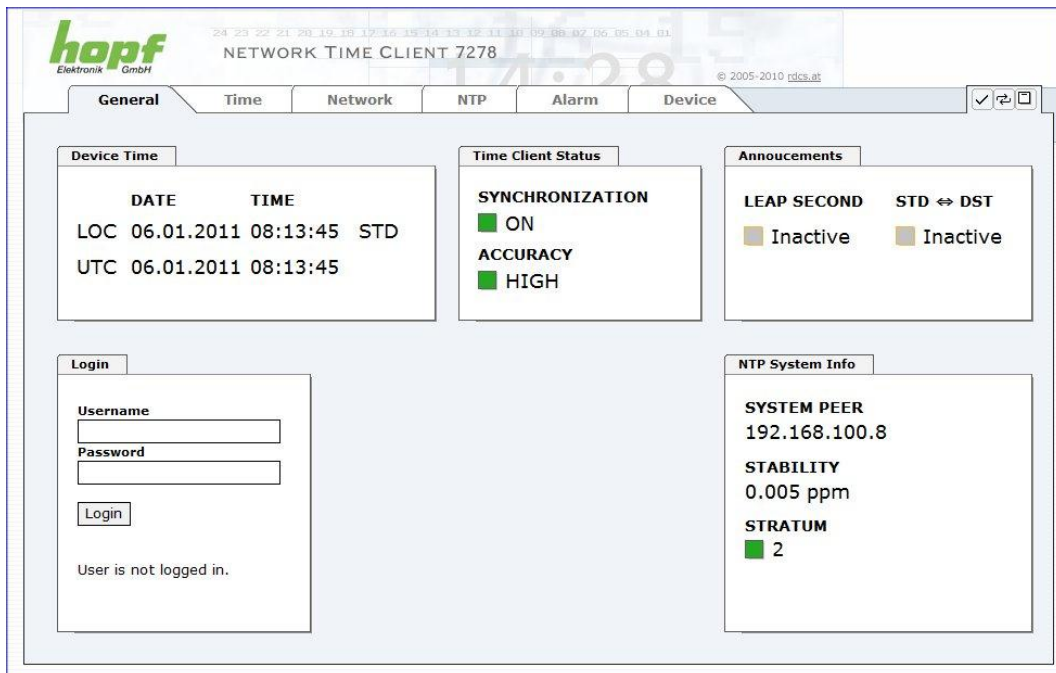

The screenshot displays the 'General' tab of the 'NETWORK TIME CLIENT 7278' configuration page. The interface includes a navigation bar with tabs for 'General', 'Time', 'Network', 'NTP', 'Alarm', and 'Device'. The 'General' tab is selected and contains the following sections:

- Device Time:** A table showing local and UTC times.
 

DATE	TIME	STD
LOC 06.01.2011	08:13:45	STD
UTC 06.01.2011	08:13:45	
- Time Client Status:** Shows 'SYNCHRONIZATION' as ON (green square) and 'ACCURACY' as HIGH (green square).
- Announcements:** Shows 'LEAP SECOND' and 'STD ↔ DST' as Inactive (grey square).
- Login:** Includes input fields for 'Username' and 'Password', a 'Login' button, and a status message 'User is not logged in.'.
- NTP System Info:** Shows 'SYSTEM PEER' as 192.168.100.8, 'STABILITY' as 0.005 ppm, and 'STRATUM' as 2 (green square).

#### Login

Die Login Box wird wie im **Kapitel 7.2.1 LOGIN und LOGOUT als Benutzer** verwendet.

#### Device Time

Dieser Bereich zeigt die aktuelle Zeit mit Datum der Karte 7278(RC) an, die zur Synchronisation des Basissystems verwendet wird. Diese Zeit entspricht der von NTP empfangenden UTC-Zeit (UTC) und der daraus kalkulierten Lokalzeit (LOC). Die Lokalzeit wird mit Hilfe der Parameter, die unter der Registerkarte TIME konfiguriert wurden, erstellt (**siehe Kapitel 7.3.2 TIME Registerkarte**). Zusätzlich wird bei der Lokalzeit noch die Sommerzeit (DST) / und Winterzeit (STD) angezeigt.

### Time Client Status

**SYNCHRONIZATION** gibt den für das Basissystem ausgehenden Synchronisationszustand an.

**ON:** Basissystem wird synchronisiert

**OFF:** Basissystem wird nicht synchronisiert

Das **ACCURACY** Feld (Genauigkeit des NTP) kann die möglichen Werte LOW – MEDIUM – HIGH enthalten. Die Bedeutung dieser Werte ist im **Kapitel 11.6 Genauigkeit & NTP Grundlagen** erklärt.

### Announcements

**LEAP SECOND** Ankündigung für Einfügen einer Schaltsekunde

**Inactive:** Es liegt keine Ankündigung an

**Active:** Es liegt eine Ankündigung an. Zum nächsten Stundenwechsel wird eine Schaltsekunde eingefügt.

**STD ⇔ DST** Ankündigung für Sommerzeit- / Winterzeit-Umschaltung.

**Inactive:** Es liegt keine Ankündigung an

**Active:** Es liegt eine Ankündigung an. Zum nächsten Stundenwechsel wird eine Sommerzeit- / Winterzeit-Umschaltung ausgeführt.

### NTP System Info

**SYSTEM PEER** zeigt den für die Synchronisation aktuell verwendeten NTP-system-peer an.

**STABILITY** zeigt den aktuellen NTP-Stabilitywert der Karte 7278(RC) in ppm an.

**STRATUM** zeigt den aktuellen NTP-Stratumwert der Karte 7278(RC) mit dem Wertebereich 1-16 an.

## 7.3.2 TIME Registerkarte

Die Konfiguration der Differenz-Zeit (**Time Zone Offset to UTC**) ist zur Berechnung der lokalen Standardzeit (Winterzeit) erforderlich.

### 7.3.2.1 Zeitzone (Time Zone Offset)

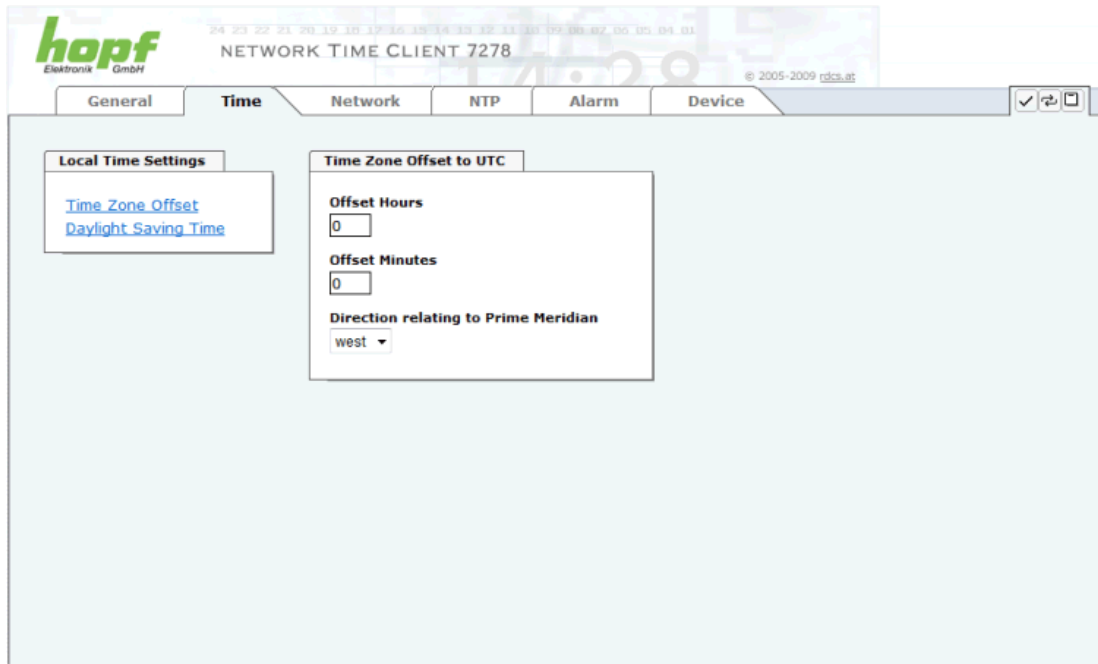

The screenshot shows the web interface for configuring a Network Time Client. The main title is "NETWORK TIME CLIENT 7278". There are several tabs: "General", "Time", "Network", "NTP", "Alarm", and "Device". The "Time" tab is selected. Under "Local Time Settings", there are links for "Time Zone Offset" and "Daylight Saving Time". The "Time Zone Offset to UTC" section is expanded, showing three input fields: "Offset Hours" (0), "Offset Minutes" (0), and "Direction relating to Prime Meridian" (west). The interface also includes a navigation bar at the top with a clock and a copyright notice "© 2005-2009 rdca.at".

Die Einstellung der Differenz-Zeit besteht aus folgenden Eingaben:

- Stunden (**Offset Hours**): im Bereich von **0 .. 12**
- Minuten (**Offset Hours**): im Bereich von **0 .. 59**
- Vorzeichen (**Direction relating to Prime Meridian**): **east** oder **west**

#### Beispiel:

Differenz-Zeit für Deutschland ⇒ east, 1 Stunde und 0 Minuten (+ 01:00)

Differenz-Zeit für Argentinien ⇒ west, 3 Stunde und 0 Minuten (- 03:00)

### 7.3.2.2 Konfiguration der Sommerzeit (Daylight Saving Time)

Die Konfiguration der Sommerzeit ist zur Berechnung der lokalen Sommerzeit erforderlich.

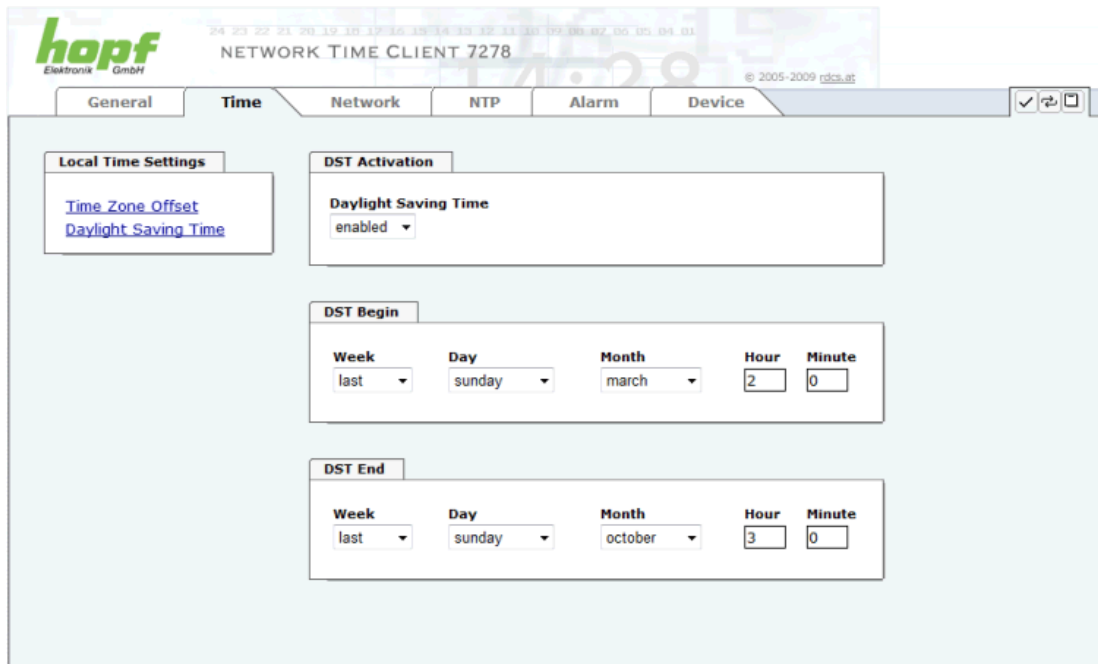

The screenshot shows the 'Time' configuration page of the hopf NETWORK TIME CLIENT 7278. The page is divided into several sections:

- Local Time Settings:** Contains links for 'Time Zone Offset' and 'Daylight Saving Time'.
- DST Activation:** A dropdown menu set to 'enabled'.
- DST Begin:** Fields for 'Week' (last), 'Day' (sunday), 'Month' (march), 'Hour' (2), and 'Minute' (0).
- DST End:** Fields for 'Week' (last), 'Day' (sunday), 'Month' (october), 'Hour' (3), and 'Minute' (0).

Die Einstellungen der Sommerzeit (**Daylight Saving Time, DST**) bestehen aus:

- **DST Activation** ⇒ Aktivieren bzw. Deaktivieren der Sommerzeit
- **DST Begin** und **DST End** zur Konfiguration der Zeitpunkte für Sommerzeitbeginn und Sommerzeitende.

Zur Berechnung der exakten Zeitpunkte für die Umschaltung von Winterzeit auf Sommerzeit (Beginn der Sommerzeit) und von Sommerzeit auf Winterzeit (Ende der Sommerzeit) im Laufe des Jahres sind jeweils die Eingaben:

- der Woche im Monat (**Week**)
- des Wochentags (**Day**)
- des Monats (**Month**)
- und der Uhrzeit: Stunde (**Hour**) und Minute (**Minute**)

erforderlich.

Anhand der Eingaben werden die genauen Umschalt-Zeitpunkte für das laufende Jahr automatisch berechnet.

### 7.3.3 NETWORK Registerkarte

Jeder Link der Navigation auf der linken Seite führt zu zugehörigen detaillierten Einstellungsmöglichkeiten.

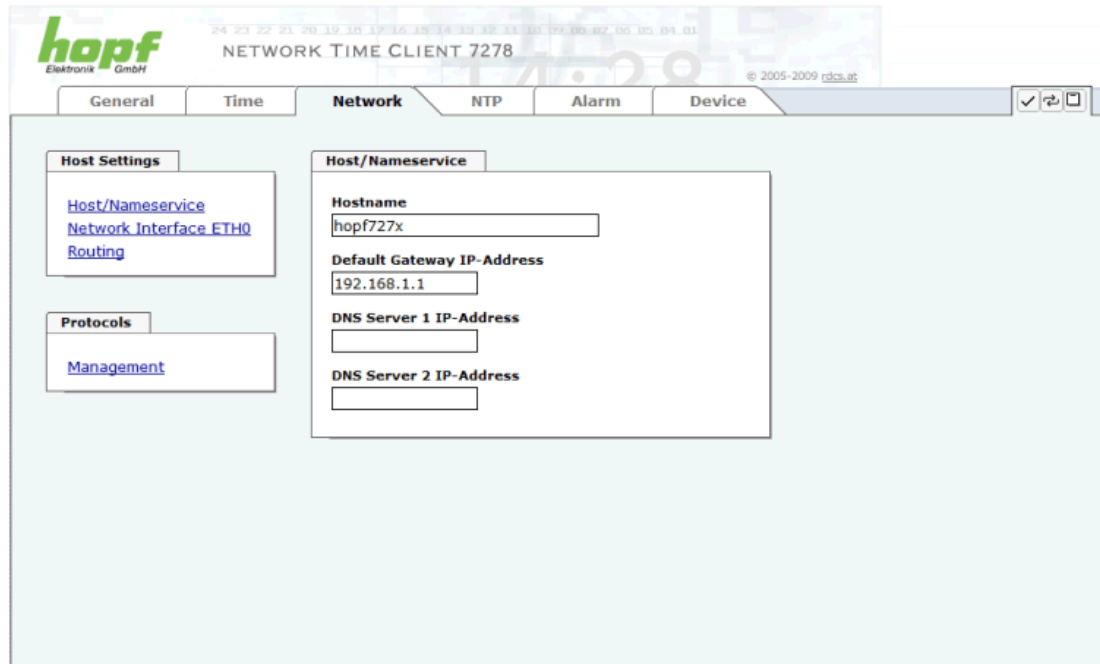

#### 7.3.3.1 Host/Nameservice

Einstellung für die eindeutige Netzwerkerkennung.

##### 7.3.3.1.1 Hostname

Die Standardeinstellung für den Hostname ist "**hopf727x**", dieser Name sollte der jeweiligen Netzwerkinfrastruktur angepasst werden.

Ist man sich nicht sicher, lässt man einfach den Standardwert oder fragt den zuständigen Netzwerkadministrator.



Ein LEERER Hostname ist kein gültiger Name und kann dazu führen, dass die Karte nicht einwandfrei arbeitet.

### 7.3.3.1.2 Default Gateway

Der Standardgateway wird in der Regel über das Menü des Basis-Systems konfiguriert, kann aber auch über die Web Oberfläche verändert werden.



Beim Basis-System 7001 / 68xx wird die veränderte LAN-Konfiguration nur im Kartenflash gespeichert und IMMER überschrieben, wenn ein neuer Wert eingetragen wird.

Die über das LAN veränderten Werte werden im Basis-System nicht aktualisiert und damit nach der Änderung auch nicht mehr richtig angezeigt. Aus diesem Grund empfiehlt es sich den Default Gateway über das Basis-System zu konfigurieren.

Ist der Standardgateway nicht bekannt, muss dieser vom Netzwerkadministrator erfragt werden. Ist kein Standardgateway verfügbar (Spezialfall), trägt man 0.0.0.0 in das Eingabefeld ein oder lässt das Feld leer.

### 7.3.3.1.3 DNS-Server 1 & 2

Will man vollständige Hostnamen verwenden (hostname.domainname), oder mit reverse lookup arbeiten, sollte man die IP-Adresse des DNS-Servers eintragen.

Ist der DNS-Server nicht bekannt, muss dieser vom Netzwerkadministrator erfragt werden.

Ist kein DNS-Server verfügbar (Spezialfall), trägt man 0.0.0.0 in das Eingabefeld ein oder lässt das Feld leer.

### 7.3.3.2 Netzwerkschnittstelle (Network Interface ETH0)

Konfiguration der Ethernetschnittstelle ETH0 der Karte 7278(RC)

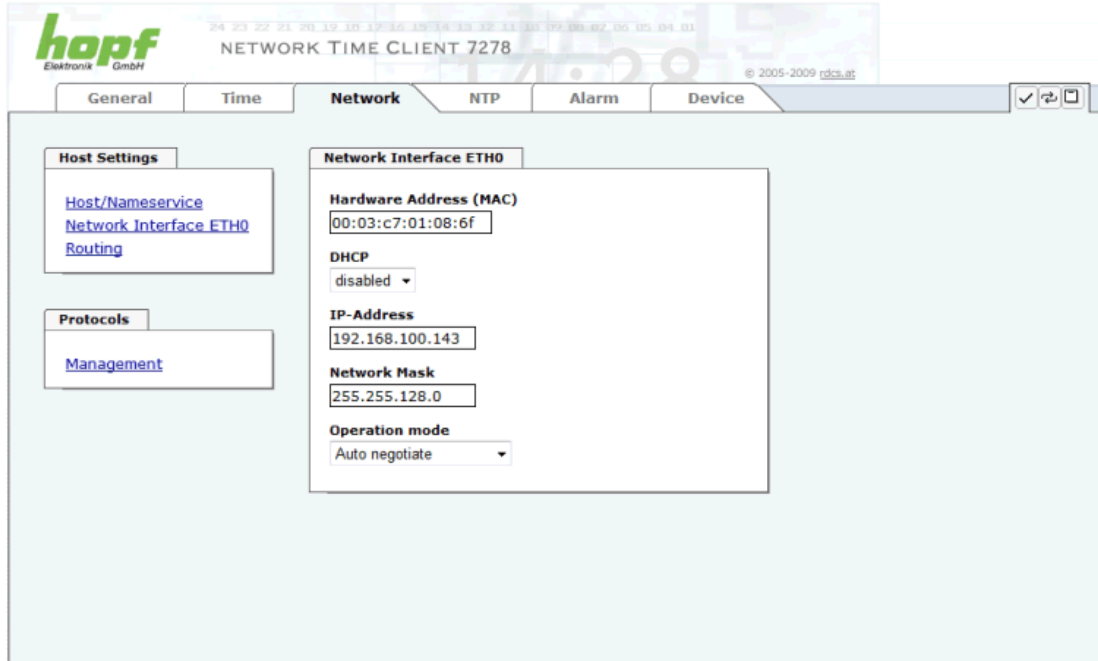

The screenshot shows the 'Network' configuration page for 'Network Interface ETH0'. The page has a navigation bar with tabs: General, Time, Network (selected), NTP, Alarm, and Device. On the left, there are links for 'Host Settings' (Host/Nameservice, Network Interface ETH0, Routing) and 'Protocols' (Management). The main configuration area includes:

- Hardware Address (MAC):** 00:03:c7:01:08:6f
- DHCP:** disabled
- IP-Address:** 192.168.100.143
- Network Mask:** 255.255.128.0
- Operation mode:** Auto negotiate

#### 7.3.3.2.1 Default Hardware Adresse (MAC)

Die MAC-Adresse kann nur gelesen werden, der Benutzer kann sie nicht verändern. Sie wird von der Firma **hopf**Elektronik GmbH für jede Ethernet-Schnittstelle einmalig zugewiesen.



MAC-Adressen der Firma **hopf**Elektronik GmbH beginnen mit **00:03:C7:xx:xx:xx**.

#### 7.3.3.2.2 DHCP

Soll DHCP verwendet werden, wird über das Menü des **hopf** Basis-Systems 0.0.0.0 für die IP-Adresse eingesetzt (ebenfalls für Gateway und Netzmaske). Diese Änderung kann auch über die Web-Oberfläche durch Aktivieren des DHCP erreicht werden.



Eine Änderung der IP-Adresse oder das Aktivieren von DHCP haben nach Übernehmen der Einstellungen sofortige Wirkung, die Verbindung zur Web Oberfläche muss angepasst und neu hergestellt werden.



### 7.3.3.2.3 IP-Adresse

Die IP-Adresse wird in der Regel über das Menü des **hopf** Basis-Systems konfiguriert, sie kann aber auch über die Web Oberfläche verändert werden.



Beim Basis-System 7001 / 68xx wird die veränderte LAN-Konfiguration nur im Kartenflash gespeichert und **IMMER** überschrieben, wenn ein neuer Wert eingetragen wird.

Die über das LAN veränderten Werte werden im Basis-System nicht aktualisiert und damit nach der Änderung auch nicht mehr richtig angezeigt. Aus diesem Grund empfiehlt es sich die IP-Adresse über das Basis-System zu konfigurieren.

Ist die IP-Adresse nicht bekannt, muss diese vom Netzwerkadministrator erfragt werden.

### 7.3.3.2.4 Netzmaske (Network Mask)

Die Netzmaske wird in der Regel über das Menü des **hopf** Basis-Systems konfiguriert, kann aber auch über die Web Oberfläche verändert werden.



Beim Basis-System 7001 / 68xx wird die veränderte LAN-Konfiguration nur im Kartenflash gespeichert und **IMMER** überschrieben, wenn ein neuer Wert eingetragen wird.

Die über das LAN veränderten Werte werden im Basis-System nicht aktualisiert und damit nach der Änderung auch nicht mehr richtig angezeigt. Aus diesem Grund empfiehlt es sich die Netzmaske über das Basis-System zu konfigurieren.

Ist die Netzmaske nicht bekannt, muss diese vom Netzwerkadministrator erfragt werden.

### 7.3.3.2.5 Betriebsmodus (Operation Mode)

Normalerweise gleicht das Netzwerkgerät den Datenfluss und den Duplex Modus automatisch an das Gerät an, mit dem es verbunden wird (z.B. HUB, SWITCH). Muss das Netzwerkgerät eine bestimmte Geschwindigkeit oder einen bestimmten Duplex Modus haben, so kann dies über die Web Oberfläche konfiguriert werden. Der Wert sollte nur in speziellen Fällen verändert werden, im Normalfall wird die automatische Einstellung verwendet.

### 7.3.3.3 Routing

Wird die Karte nicht nur im lokalen Subnetz eingesetzt, muss eine Route konfiguriert werden.

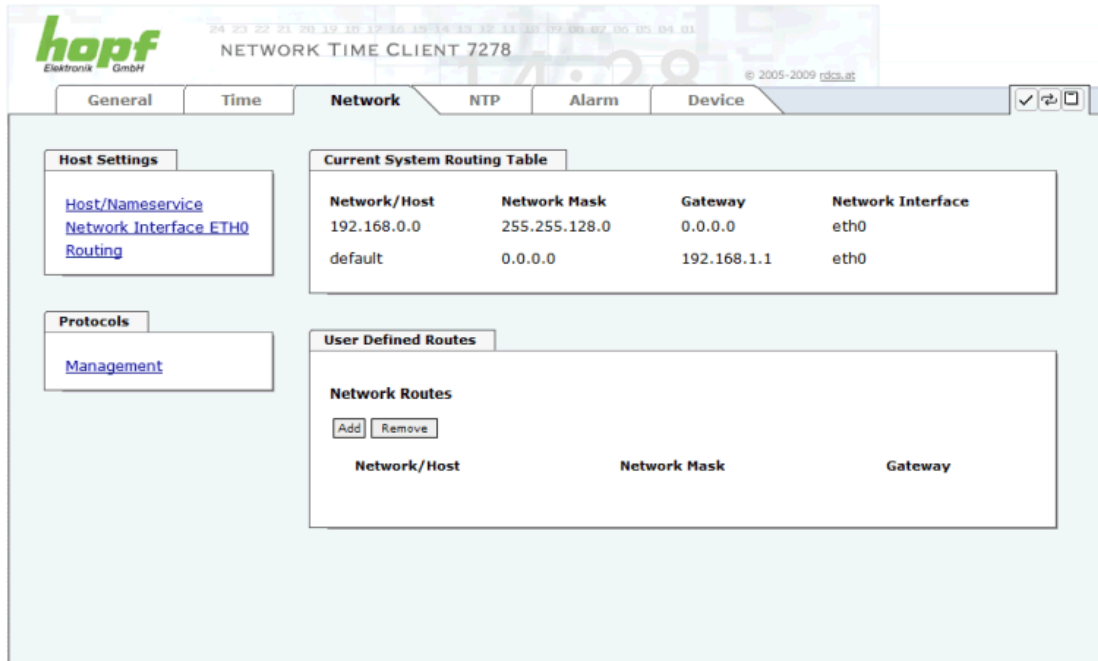

The screenshot shows the 'Network' configuration page for a hopf Network Time Client 7278. The interface includes tabs for General, Time, Network, NTP, Alarm, and Device. Under 'Host Settings', there are links for Host/Nameservice, Network Interface ETH0, and Routing. Under 'Protocols', there is a link for Management. The 'Current System Routing Table' section contains the following table:

Network/Host	Network Mask	Gateway	Network Interface
192.168.0.0	255.255.128.0	0.0.0.0	eth0
default	0.0.0.0	192.168.1.1	eth0

The 'User Defined Routes' section includes an 'Add' button, a 'Remove' button, and a table with columns for Network/Host, Network Mask, and Gateway.

Routen, bei denen der Gateway / Gateway-Host nicht im lokalen Subnetzbereich der Karte ist, können nicht verwendet werden.



Dieses Feature ist eine erweiterte Option und kann zu Problemen im Netzwerk führen, wenn es falsch konfiguriert ist!

Im Bild oberhalb kann man jede konfigurierte Route der Basis-System Routing Table sehen, ebenso die vom Benutzer definierten Routen (User Defined Routes)



Die Karte kann nicht als Router eingesetzt werden!

### 7.3.3.4 Management (Management-Protocols / SNMP)

Protokolle, die nicht gebraucht werden, sollten aus Sicherheitsgründen deaktiviert werden. Das einzige Protokoll, das nicht deaktiviert werden kann, ist der HTTP/HTTPS. Eine korrekt konfigurierte Karte ist immer über die Web Oberfläche erreichbar.

Wird die Sicherheit für ein Protokoll geändert (enable/disable), tritt diese Änderung sofort in Kraft.

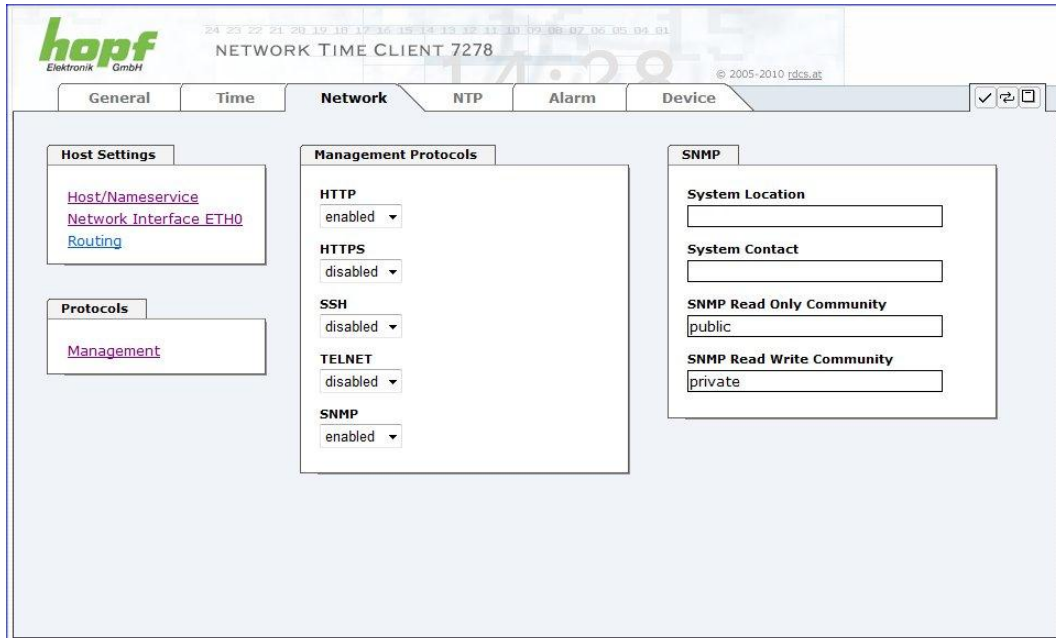

Für die korrekte Operation des SNMP müssen alle Felder ausgefüllt sein. Sind nicht alle Werte bekannt, muss der Netzwerkadministrator herangezogen werden.

Bei Verwendung von SNMP-Traps ist hier das Protokoll SNMP zu aktivieren (enabled).



Diese Serviceeinstellungen sind global gültig! Services mit dem Status disable sind von extern nicht erreichbar und werden von der Karte nicht nach außen zur Verfügung gestellt!!!

### 7.3.4 NTP Registerkarte

Diese Registerkarte zeigt die Optionen des gesamten NTP Services an, die hier auch konfiguriert werden können. Es ist der Hauptservice der Karte.

Ist man mit dem Thema NTP nicht vertraut, kann man eine kurze Beschreibung im Glossar finden, Näheres kann auch auf <http://www.ntp.org/> nachgelesen werden.

Die NTP-Funktionalität wird von einem NTP-Dämon (Produktionsversion ntp-4.2.0), der auf dem Embedded-Linux der Karte läuft, zur Verfügung gestellt. Das Linux-System ist mit einer NANO-Kernel-Erweiterung ausgestattet (PPS-Kit 2.1.2), um die höchstmögliche Genauigkeit sowie Nanosekundenauflösung im Kernel zu erreichen.

In Abhängigkeit vom **hopf** Basis-System kann es mehrere Stunden dauern, bis eine hohe Langzeitgenauigkeit erreicht wird. Während dieser Zeit passt der NTP-Algorithmus die internen Genauigkeitsparameter an.



Für die Verwendung von NTP ist das Time Protokoll NTP zu aktivieren (siehe **Kapitel 7.3.3.4 Management (Management-Protocols / SNMP)**)



Nach allen Änderungen die NTP betreffen muss ein Neustart des NTP Dienstes auf der Karte 7278(RC) durchgeführt werden. (siehe **Kapitel 7.3.4.6 NTP Neustart (Restart NTP)**)

#### 7.3.4.1 System Info

Die Basis "System Info" Übersicht, die unten im Bild zu sehen ist, zeigt die momentanen NTP Werte des Embedded-Linux an und gibt zusätzlich Information über Stratum, Schaltsekunde, aktueller Basis-System Peer, Jitter und die Stabilität der Zeitinformation.

Die verwendete Version des NTP passt die Schaltsekunde (leapsecond) korrekt an.

Der NTP Server arbeitet mit Stratum 1, und gehört zur Klasse der besten NTP Server, die zurzeit verfügbar sind, da er über eine Referenzuhr mit direktem Zugriff verfügt.

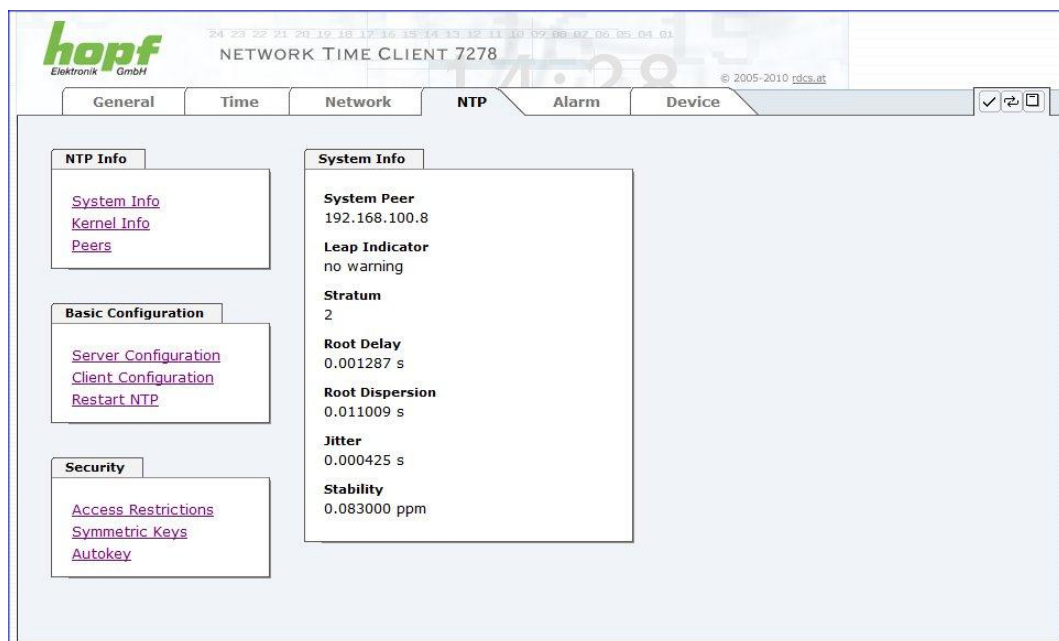

**hopf** Elektronik GmbH  
 NETWORK TIME CLIENT 7278  
 © 2005-2010 rdcs.at

General | Time | Network | **NTP** | Alarm | Device

**NTP Info**

- [System Info](#)
- [Kernel Info](#)
- [Peers](#)

**Basic Configuration**

- [Server Configuration](#)
- [Client Configuration](#)
- [Restart NTP](#)

**Security**

- [Access Restrictions](#)
- [Symmetric Keys](#)
- [Autokey](#)

**System Info**

- System Peer**  
192.168.100.8
- Leap Indicator**  
no warning
- Stratum**  
2
- Root Delay**  
0.001287 s
- Root Dispersion**  
0.011009 s
- Jitter**  
0.000425 s
- Stability**  
0.083000 ppm

### 7.3.4.2 Kernel Info

Die Kernel Info Übersicht zeigt die aktuellen Fehlerwerte des Embedded-Linux Kernels an. Beide Werte werden sekundlich intern aktualisiert.

Kernel Info	
<b>Max. Error</b>	0.000739 s
<b>Estimated Error</b>	0.000007 s

Dieser Screenshot zeigt einen maximalen Fehler des Kernels von 0.739 msec (Millisekunden) an, der geschätzte Fehlerwert liegt bei 7µs (Mikrosekunden).

### 7.3.4.3 Peers

Die Peers Übersicht wird verwendet um das Verhalten des konfigurierten NTP-Servers/Treibers und des NTP Algorithmus selbst zu verfolgen.

Die angezeigte Information ist identisch mit der abrufbaren Information mittels NTPQ oder NTPDC Programmen.

Jeder NTP-Server/Treiber, der in der NTP-Serverkonfiguration eingestellt wurde, wird in der Peer Information angezeigt.

Der Status der Verbindung wird in der Reachability Spalte angezeigt (not reachable, bad, medium, reachable).

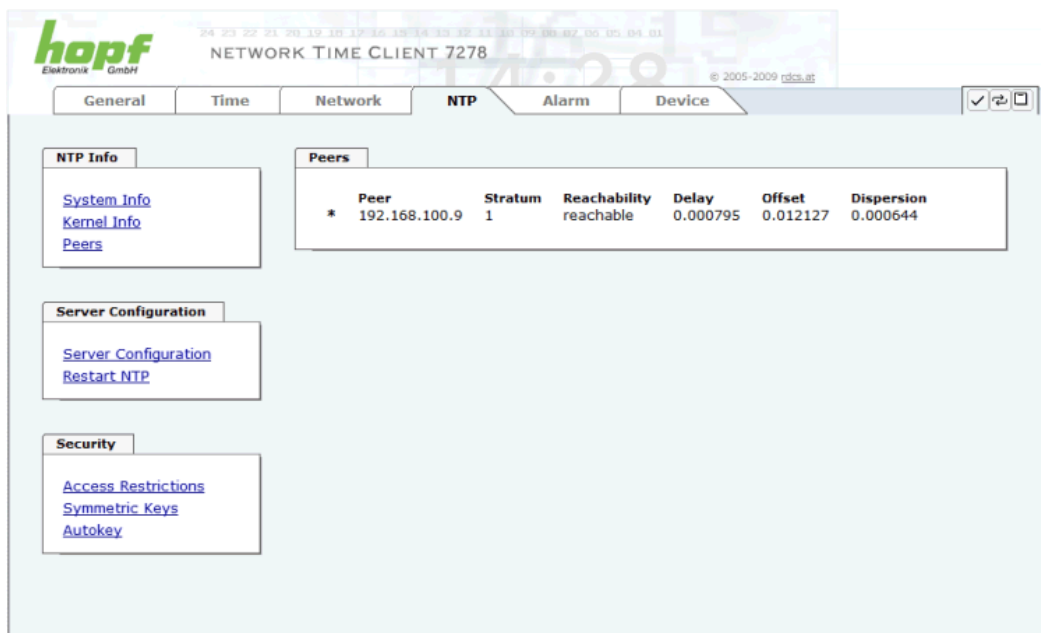

Peer	Stratum	Reachability	Delay	Offset	Dispersion
* 192.168.100.9	1	reachable	0.000795	0.012127	0.000644

In den Zeilen sind externe NTP-Server konfiguriert die zur Synchronisation der Karte 7278(RC) verwendet werden.

Eine kurze Erklärung bzw. Definition der angezeigten Werte ist im **Kapitel 10 Werks-Einstellungen / Factory-Defaults** zu finden.

Das Zeichen in der ersten Spalte von links stellt den aktuellen Zustand der NTP-Assoziation im Selektionsalgorithmus von NTP dar. Im Glossar ist eine Liste der möglichen Zeichen und eine Beschreibung zu finden.

### 7.3.4.4 Server Konfiguration (Server Configuration)

Wählt man den Link "Server Configuration" aus, werden die Grundeinstellungen für die NTP Basisfunktionalität angezeigt.

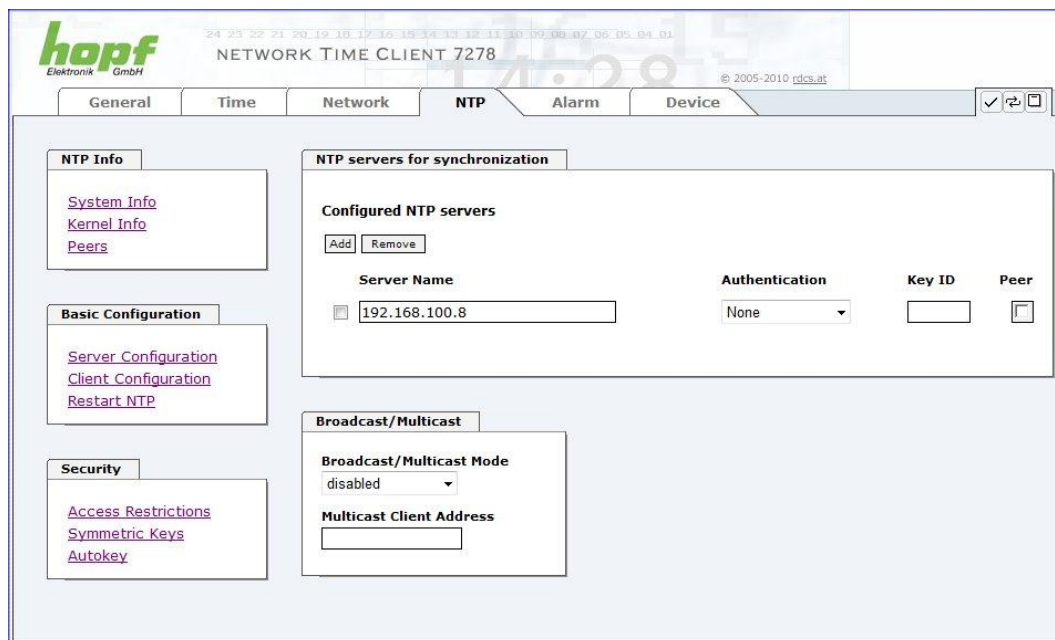

Standardmäßig ist der NTP-hopf-refclock Treiber bereits konfiguriert (127.127.38.0 in der Peers Übersicht) und wird hier nicht explizit angezeigt.

#### 7.3.4.4.1 NTP Server für Synchronisation (NTP server for Synchronisation)

##### Server Name

In diesem Feld ist der NTP Server einzutragen, der zur Synchronisation der Karte 7278(RC) verwendet werden soll. Das Hinzufügen weiterer NTP Server bietet die Möglichkeit, ein Sicherheitssystem für den Time Service zu implementieren, dies beeinträchtigt jedoch die Genauigkeit und Stabilität der Karte.

Detaillierte Informationen zu diesem Thema können in der NTP Dokumentation gefunden werden (<http://www.ntp.org/>).

##### Authentication / Key ID

Aus Sicherheitsgründen können Broadcast-Pakete mit einer Authentifizierung geschützt werden.

Wird hier eine Sicherheitsmethode ausgewählt, muss diese ZUSÄTZLICH in den Sicherheitseinstellungen der Registerkarte NTP konfiguriert werden. Wählt man den Symmetric Key aus, muss ein Schlüssel festgelegt werden.

#### 7.3.4.4.2 Broadcast / Multicast

Dieser Bereich wird verwendet, um die Karte 7278(RC) mit einem Broadcast- oder Multicast-NTP-Server zu synchronisieren

Der Broadcast Modus in NTPv3 und NTPv4 ist auf Clients im gleichen Ethernet-Subnetz limitiert, die die Broadcast Technologie unterstützen. Diese Technologie geht in der Regel nicht über den ersten Hop (wie einem Router oder einem Gateway) hinaus.

Der NTP-Server generiert kontinuierlich Broadcast-Nachrichten in festgelegten Intervallen, die bei der LAN Karte 16 Sekunden entsprechen (minpoll 4). Es ist darauf zu achten, dass die richtige Broadcast-Adresse für das Subnetz verwendet wird, üblicherweise xxx.xxx.xxx.255 (z.B. 192.168.1.255). Ist die Broadcast Adresse nicht bekannt, kann diese vom Netzwerkadministrator erfragt werden.

Dieser Bereich kann ebenfalls dazu verwendet werden, um die LAN Karte im Multicast Modus zu konfigurieren. Die Konfiguration eines Multicast Modus ist der eines Broadcast Modus sehr ähnlich, nur wird anstelle der Broadcast-Adresse eine Multicast-Gruppenadresse (Class D) verwendet. Eine Erklärung der Multicast-Technologie geht über den Themenbereich dieses Dokuments hinaus.

Prinzipiell sendet ein Host oder Router eine Nachricht an eine Ipv4-Multicast-Gruppenadresse und erwartet, dass alle Hosts und Router diese Nachricht empfangen. Dabei gibt es weder ein Limit der Sender oder Empfänger, noch spielt es eine Rolle ob ein Sender auch ein Empfänger ist oder umgekehrt. Die IANA hat dem NTP die Multicast-Gruppenadresse IPv4 224.0.1.1 zugewiesen, diese sollte aber nur verwendet werden, wenn der Multicastbereich sicher eingegrenzt werden kann, um benachbarte Netzwerke zu schützen. Grundsätzlich sollten administrativ überschaubare IPv4 Gruppenadressen verwendet werden, wie beschrieben im RFC-2365, bzw. GLOP Gruppenadressen, beschrieben im RFC-2770.

#### 7.3.4.5 Client Konfiguration (Client Configuration)

Mit diesem Link "**Client Configuration**" kann das Synchronisationsverhalten der Karte 7278(RC) angepasst werden. Diese Funktion ermöglicht der Karte 7278(RC), das angeschlossene Basissystem mit ungenauen NTP-Servern zu synchronisieren. Ungenaue NTP-Server werden z.B. durch schlechte Netzwerkperformance, schlechte Eigengenauigkeit oder schlechte Verfügbarkeit hervorgerufen.

Diese Funktion sollte in der Regel deaktiviert (disable) sein und darf nur bei Bedarf verwendet werden.



Bei Verwendung dieser Funktion kann die spezifizierte Genauigkeit der Karte 7278(RC) und somit die Genauigkeit des durch sie synchronisierten **hopf** Basis-Systems verschlechtert werden.



Bei Verwendung dieser Funktion gelten nicht mehr die spezifizierten Angaben der NTP-Genauigkeit aus den Technischen Daten dieser Karte 7278(RC).



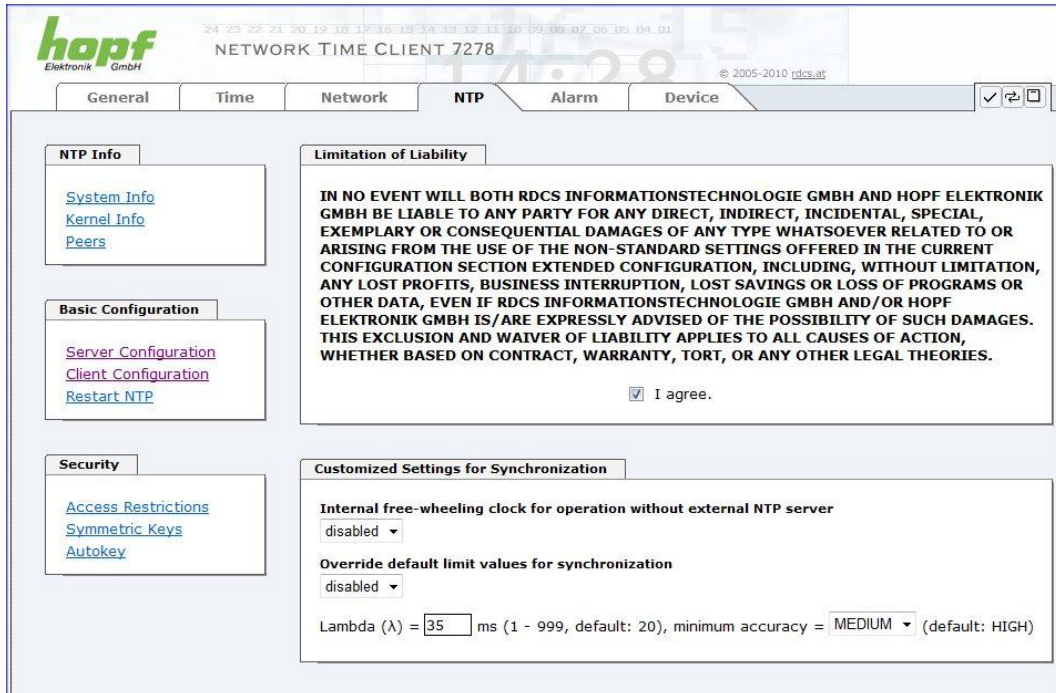

Die Funktionen werden erst mit der Einverständniserklärung "I agree" des Haftungsausschluss "Limitation of Liability" freigeschaltet.



### Sicherheitshinweis

Die Verwendung dieser Funktionen darf nur von qualifizierten Anwendern durchgeführt werden.

Für eventuell auftretende Folgeschäden wird keine Haftung übernommen.

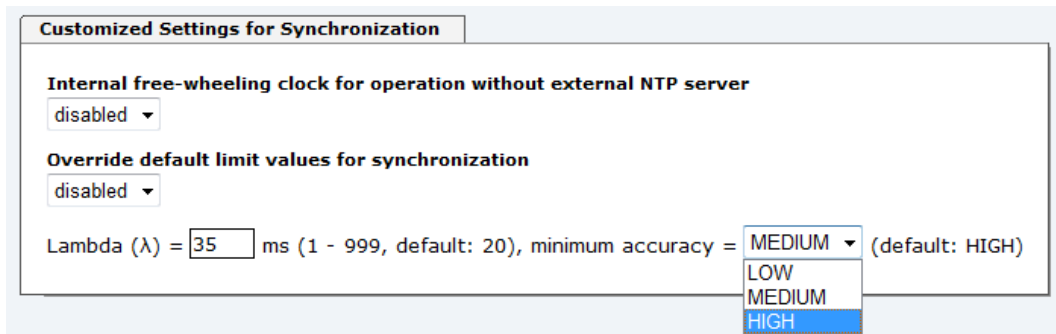

### Internal free-wheeling clock for operation without external NTP server

Für den Standardbetrieb ist diese Funktion deaktiviert (disable) und sollte nur von qualifizierten Anwendern verwendet werden.

Mit Hilfe dieser Funktion (enable) kann ein **hopf** Basis-Systems weiter von der Karte 7278(RC) synchronisiert werden, auch wenn diese keinen NTP-Server mehr für ihre eigene Synchronisation zur Verfügung hat.

Diese Funktion wird verwendet, wenn **hopf** Basis-Systeme in einer Umgebung ohne Synchronisationsquellen getestet werden sollen. Bei der Verwendung ist zu beachten, dass aus der Sichtweise des **hopf** Basis-Systemes es keine Möglichkeit gibt diesen simulierten Synchronisationszustand zu detektieren.





Änderungen von Werten haben keine sofortige Wirkung nach dem Klick auf das Apply Symbol. Es **muss** zusätzlich der NTP Service neu gestartet werden (siehe **Kapitel 7.3.4.6 NTP Neustart (Restart NTP)**).

### **Override default limit values for synchronization**

Für den Standardbetrieb ist diese Funktion deaktiviert (disable) und sollte nur von qualifizierten Anwendern verwendet werden.

#### **Lambda ( $\lambda$ )**

Für die Einhaltung der spezifizieren Genauigkeit der Karte 7278(RC) verwendet sie für die Synchronisation nur genaue NTP-Server, die einen Accuracy-Wert von Lambda besser 20ms aufweisen.

Sollte es notwendig sein, dass die Karte 7278(RC) auf einen ungenaueren NTP-Server synchronisieren muss, kann der Accuracy-Wert für Lambda mit dieser Funktion angepasst werden.

Hierfür ist die Funktion "**Override default limit values for synchronization**" zu aktivieren (enable) und der benötigte neue Accuracy-Wert Lambda zu konfigurieren (1-999ms).



Bei Verwendung dieser Funktion, für die Synchronisation durch einen ungenauen NTP-Server, kann eventuell die Karte 7278(RC) ihre spezifizierte Genauigkeit nicht mehr einhalten.

### **Minimum Accuracy**

Erst mit dem Genauigkeitsstatus **accuracy = high** synchronisiert die Karte 7278(RC) das angeschlossene Basissystem.

Diese Funktion kann für NTP-Server verwendet werden, die nicht in der Lage sind, die Karte 7278(RC) mit der benötigten Genauigkeit zu synchronisieren. Mit ihr wird der Accuracy-Wert (**accuracy = high / medium / low**) für die Synchronisation des Basissystems angepasst. Allerdings kann dann das Basissystem auch nur mit der entsprechenden Genauigkeit synchronisiert werden.



Änderungen von Werten haben keine sofortige Wirkung nach dem Klick auf das Apply Symbol. Es **muss** zusätzlich der NTP Service neu gestartet werden (siehe **Kapitel 7.3.4.6 NTP Neustart (Restart NTP)**).

### 7.3.4.6 NTP Neustart (Restart NTP)

Beim Klick auf die Restart NTP Option erscheint folgender Bildschirm:

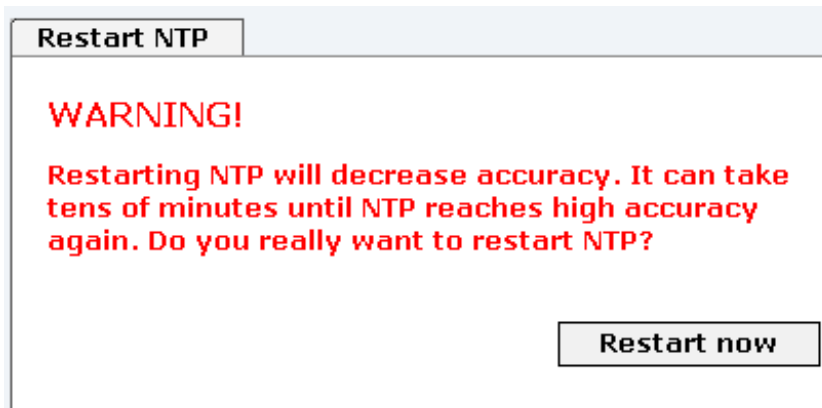

Der Neustart des NTP Services ist die einzige Möglichkeit, NTP-Änderungen wirksam zu machen, ohne die gesamte Karte 7278(RC) neu starten zu müssen. Wie in der Warnmeldung zu sehen ist, geht die aktuell erreichte Stabilität und Genauigkeit durch diesen Neustart verloren.

Nach dem Neustart des NTP Dienstes dauert es einige Minuten bis der NTP Dienst auf Karte 7278(RC) wieder "eingeregelt" ist bzw. sich mit der Systemzeit des Basisgerätes synchronisiert hat.

### 7.3.4.7 Konfigurieren der NTP-Zugriffsbeschränkungen (Access Restrictions)

Eine der erweiterten Konfigurationsoptionen für NTP ist die Access Restrictions (NTP-Zugriffsbeschränkungen).

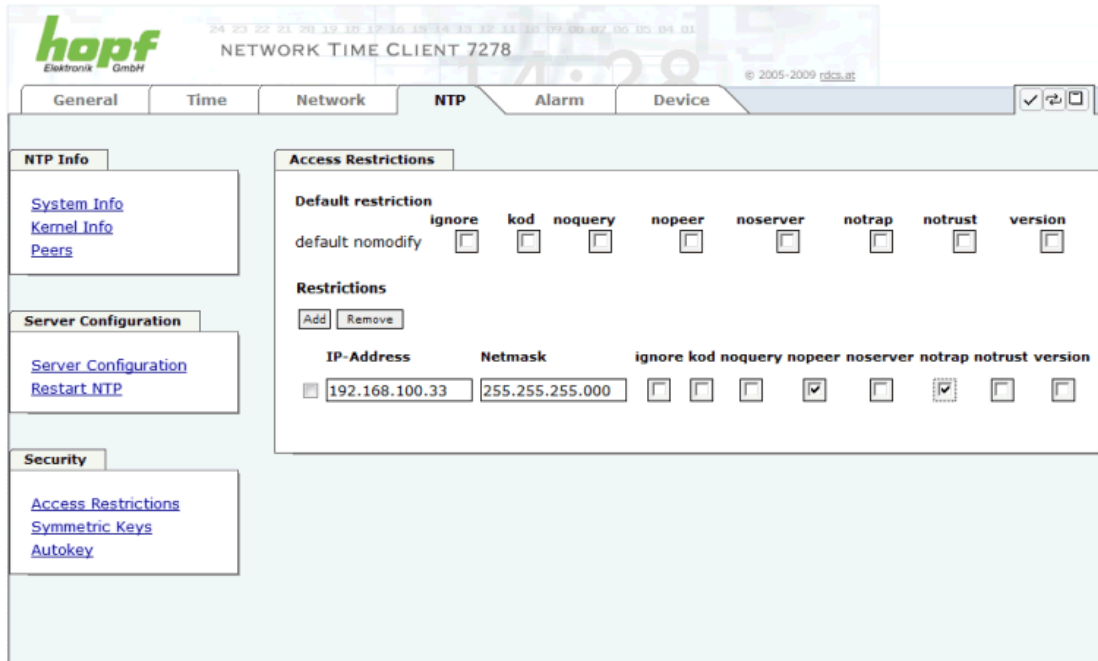

Beschränkungen werden verwendet, um den Zugriff auf den NTP-Service der Karte zu kontrollieren und sind bedauerlicherweise die meist missverstandenen Optionen der NTP Konfiguration.

Ist man mit diesen Optionen nicht vertraut, ist auf <http://www.ntp.org/> eine detaillierte Erklärung zu finden.



Beim Konfigurieren der Beschränkungen sind IP-Adressen zu verwenden, keine Hostnamen!

Folgende Schritte zeigen, wie Beschränkungen konfiguriert werden können - falls diese nicht benötigt werden, reicht es aus, die unveränderten Standardeinstellungen beizubehalten.

Die Standardbeschränkungen sagen dem NTP-Service, wie er mit Paketen von Hosts (inkl. Remote Time Server) und Subnetzen umzugehen hat, die sonst keine speziellen Beschränkungen haben.

Die Wahl der korrekten Standardeinschränkungen kann die NTP Konfiguration vereinfachen, während die benötigte Sicherheit bereitgestellt werden kann.

Vor dem Start der Konfiguration hat man sich folgende Fragen zu stellen:

### 7.3.4.7.1 NAT oder Firewall

Werden eingehende Verbindungen zum NTP-Service durch NAT oder einer Stateful Inspection Firewall geblockt?	
<b>Nein</b>	Weiter zu <b>Kapitel 7.3.4.7.2 Blocken nicht autorisierter Zugriffe</b>
<b>Ja</b>	Dann werden keine Beschränkungen benötigt. In diesem Fall dann weiter mit <b>Kapitel 7.3.4.7.4 Interner Clientschutz / Local Network ThreatLevel</b>

### 7.3.4.7.2 Blocken nicht autorisierter Zugriffe

Ist es wirklich notwendig, alle Verbindungen von nicht autorisierten Hosts zu blocken, wenn der NTP-Service öffentlich zugänglich ist?	
<b>Nein</b>	Dann weiter zu <b>Kapitel 7.3.4.7.3 Client Abfragen erlauben</b>
<b>Ja</b>	Dann sind die folgenden Standardbeschränkungen zu verwenden: <b>ignore in the default restrictions</b> <input checked="" type="checkbox"/> Wird in diesem Bereich eine Standardbeschränkung gewählt, können Ausnahmen für jeden autorisierten Server, Clients oder Subnetze in separaten Zeilen deklariert werden, siehe <b>Kapitel 7.3.4.7.5 Hinzufügen von Ausnahmen für Standardbeschränkungen</b>

### 7.3.4.7.3 Client Abfragen erlauben

Soll Clients erlaubt werden, die Server Status Information zu sehen, wenn sie die Zeitinformation vom NTP-Service erhalten (selbst wenn es Informationen über LAN Karte, Betriebssystem und NTPD Version sind)?									
<b>Nein</b>	Dann sind folgende Standardbeschränkungen zu wählen <b>siehe Kapitel 7.3.4.7.6 Optionen zur Zugriffskontrolle</b>  <table style="width: 100%; border: none;"> <tr> <td style="text-align: right;">kod</td> <td style="text-align: center;"><input checked="" type="checkbox"/></td> </tr> <tr> <td style="text-align: right;">notrap</td> <td style="text-align: center;"><input checked="" type="checkbox"/></td> </tr> <tr> <td style="text-align: right;">nopeer</td> <td style="text-align: center;"><input checked="" type="checkbox"/></td> </tr> <tr> <td style="text-align: right;">noquery.</td> <td style="text-align: center;"><input checked="" type="checkbox"/></td> </tr> </table>	kod	<input checked="" type="checkbox"/>	notrap	<input checked="" type="checkbox"/>	nopeer	<input checked="" type="checkbox"/>	noquery.	<input checked="" type="checkbox"/>
kod	<input checked="" type="checkbox"/>								
notrap	<input checked="" type="checkbox"/>								
nopeer	<input checked="" type="checkbox"/>								
noquery.	<input checked="" type="checkbox"/>								
<b>Ja</b>	Dann sind folgende Standardbeschränkungen zu wählen <b>siehe Kapitel 7.3.4.7.6 Optionen zur Zugriffskontrolle:</b>  <table style="width: 100%; border: none;"> <tr> <td style="text-align: right;">kod</td> <td style="text-align: center;"><input checked="" type="checkbox"/></td> </tr> <tr> <td style="text-align: right;">notrap</td> <td style="text-align: center;"><input checked="" type="checkbox"/></td> </tr> <tr> <td style="text-align: right;">nopeer</td> <td style="text-align: center;"><input checked="" type="checkbox"/></td> </tr> </table> <p>Wird in diesem Bereich eine Standardbeschränkung gewählt, können Ausnahmen für jeden autorisierte Server, Clients oder Subnetze in separaten Zeile deklariert werden, siehe <b>Kapitel 7.3.4.7.5 Hinzufügen von Ausnahmen für Standardbeschränkungen.</b></p>	kod	<input checked="" type="checkbox"/>	notrap	<input checked="" type="checkbox"/>	nopeer	<input checked="" type="checkbox"/>		
kod	<input checked="" type="checkbox"/>								
notrap	<input checked="" type="checkbox"/>								
nopeer	<input checked="" type="checkbox"/>								

### 7.3.4.7.4 Interner Clientschutz / Local Network ThreatLevel

Wie viel Schutz wird vor Clients des internen Netzwerks benötigt?	
<b>Ja</b>	<p>Werden höhere Sicherheitseinstellungen als die eingebaute Authentifizierung benötigt, um den NTP-Service vor den Clients zu schützen, können folgende Beschränkungen aktiviert werden <b>siehe Kapitel 7.3.4.7.6 Optionen zur Zugriffskontrolle</b>.</p> <p style="text-align: right;"> <b>kod</b> <input checked="" type="checkbox"/>  <b>notrap</b> <input checked="" type="checkbox"/>  <b>nopeer</b> <input checked="" type="checkbox"/> </p>

### 7.3.4.7.5 Hinzufügen von Ausnahmen für Standardbeschränkungen

Sind die Standardbeschränkungen einmal eingestellt, werden eventuell Ausnahmen für spezielle Hosts/Subnetze benötigt, um Remote Time Servern und Client Hosts/Subnetzen zu erlauben, den NTP-Service zu kontaktieren.

Diese Standardbeschränkungen werden in Form von Beschränkungszeilen hinzugefügt.

**Access Restrictions**

**Default restriction**

ignore	<input checked="" type="checkbox"/>	kod	<input checked="" type="checkbox"/>	noquery	<input checked="" type="checkbox"/>	nopeer	<input checked="" type="checkbox"/>	noserver	<input checked="" type="checkbox"/>	notrap	<input checked="" type="checkbox"/>	notrust	<input type="checkbox"/>	version	<input type="checkbox"/>
--------	-------------------------------------	-----	-------------------------------------	---------	-------------------------------------	--------	-------------------------------------	----------	-------------------------------------	--------	-------------------------------------	---------	--------------------------	---------	--------------------------

default nomodify

**Restrictions**

IP-Address	Netmask	ignore	kod	noquery	nopeer	noserver	notrap	notrust	version
<input type="checkbox"/> 192.168.017.123	<input type="text"/>	<input type="checkbox"/>	<input type="checkbox"/>	<input checked="" type="checkbox"/>	<input checked="" type="checkbox"/>	<input type="checkbox"/>	<input checked="" type="checkbox"/>	<input type="checkbox"/>	<input type="checkbox"/>
<input type="checkbox"/> 192.168.001.101	<input type="text"/>	<input type="checkbox"/>	<input type="checkbox"/>	<input type="checkbox"/>	<input type="checkbox"/>	<input type="checkbox"/>	<input type="checkbox"/>	<input type="checkbox"/>	<input type="checkbox"/>
<input type="checkbox"/> 192.168.001.000	255.255.255.0	<input type="checkbox"/>	<input type="checkbox"/>	<input type="checkbox"/>	<input checked="" type="checkbox"/>	<input type="checkbox"/>	<input checked="" type="checkbox"/>	<input type="checkbox"/>	<input type="checkbox"/>



Ein uneingeschränkter Zugriff der Karte 7278(RC) auf den eigenen NTP-Service ist immer erlaubt, egal ob Standardbeschränkungen ignoriert werden oder nicht. Dies ist erforderlich, um NTP Werte auf der Web Oberfläche anzeigen zu können.

#### Ausnahmebeschränkung hinzufügen: (Für jeden Remote Time Server)

Beschränkungen:  drücken

IP-Adresse des Remote Time Servers eintragen.

Beschränkungen aktivieren: z.B.

**notrap / nopeer / noquery**

Einem speziellen Host **uneingeschränkten Zugriff** erlauben (z.B. Workstation des Systemadministrators):

Beschränkungen:  drücken

IP-Adresse 192.168.1.101

**keine Beschränkungen aktivieren**

Ein **Subnetz** das Empfangen von Time Server und Query Server Statistiken erlauben:

Beschränkungen:  drücken

IP-Adresse 192.168.1.0

Netzmaske 255.255.255.0

**notrap / nopeer**

### 7.3.4.7.6 Optionen zur Zugriffskontrolle

Die offizielle Dokumentation der aktuellen Implementierung der Beschränkungsanweisungen ist auf der Access Control Options Seite auf <http://www.ntp.org/> zu finden.

Es gibt zahlreiche Optionen zur Zugriffskontrolle, die verwendet werden. Die wichtigsten davon sind hier detailliert beschrieben.

**nomodify** – "Erlaube diesem Host/Subnetz nicht, die ntpd Einstellungen zu modifizieren, es sei denn es hat den korrekten Schlüssel."



DEFAULT: Immer aktiv. Kann durch Benutzer nicht geändert werden.

Standardmäßig benötigt NTP eine Authentifizierung mit symmetrischem Schlüssel, um Modifikationen mit ntpdc durchzuführen. Wird kein symmetrischer Schlüssel für den NTP-Service konfiguriert, oder wird dieser sicher aufbewahrt, ist es nicht nötig, die nomodify Option zu verwenden, es sei denn, das Authentifizierungsschema scheint unsicher zu sein.

**noserver** – "Sende diesem Host/Subnetz keine Zeit."

Diese Option wird verwendet, wenn einem Host/Subnetz der Zugriff auf den NTP-Service nur erlaubt ist, um den Service zu überwachen bzw. aus der Ferne zu konfigurieren.

**notrust** – "Ignoriere alle NTP-Pakete, die nicht verschlüsselt sind."

Diese Option sagt dem NTP-Service, dass alle NTP-Pakete ignoriert werden sollen, die nicht verschlüsselt sind (es ist zu beachten, dass dies eine Änderung ab ntp-4.1.x ist). Die notrust Option DARF NICHT verwendet werden, es sei denn NTP Crypto (z.B. symmetrischer Schlüssel oder Autokey) wurden an beiden Seiten der NTP-Verbindung (z.B. NTP-Service und Remote Time Server, NTP-Service und Client) korrekt konfiguriert.

**noquery** – "Erlaube diesem Host/Subnetz nicht, den NTP-Service Status abzufragen."

Die Funktionen der ntpd Statusabfrage, bereitgestellt von ntpd/ntpdc, geben einige Informationen über das laufende ntpd Basis-System frei (z.B. Betriebssystem Version, ntpd Version), die unter Umständen nicht von anderen gewusst werden sollen. Es muss entschieden werden, ob es wichtiger ist, diese Information zu verbergen, oder ob man den Clients die Möglichkeit gibt, Synchronisationsinformationen über ntpd zu sehen.

**ignore** – "Damit werden ALLE Pakete abgewiesen, inklusive ntpq und ntpdc Abfragen".

**kod** – "Ist diese Option bei einem Zugriffsfehler aktiviert, wird ein kiss-o'-death (KoD) Paket gesendet."

KoD Pakete sind limitiert. Sie können nicht öfter als einmal pro Sekunde gesendet werden. Wenn ein anderes KoD Paket innerhalb einer Sekunde seit dem letzten Paket vorkommt, wird dieses Paket entfernt.

**notrap** – "Verweigert die Unterstützung von mode 6 control message trap service, um Hosts abzugleichen."

Der trap Service ist ein Subsystem des ntpq control message protocols, dieser Service loggt Remote Ereignisse bei Programmen.

**version** – "Verweigert Pakete, die nicht der aktuellen NTP Version entsprechen."



Änderungen von Werten haben keine sofortige Wirkung nach dem Klick auf das Apply Symbol. Es MUSS zusätzlich der NTP Service neu gestartet werden (siehe **Kapitel 7.3.4.6 NTP Neustart (Restart NTP)** ).

### 7.3.4.8 Symmetrischer Schlüssel (Symmetric Key)

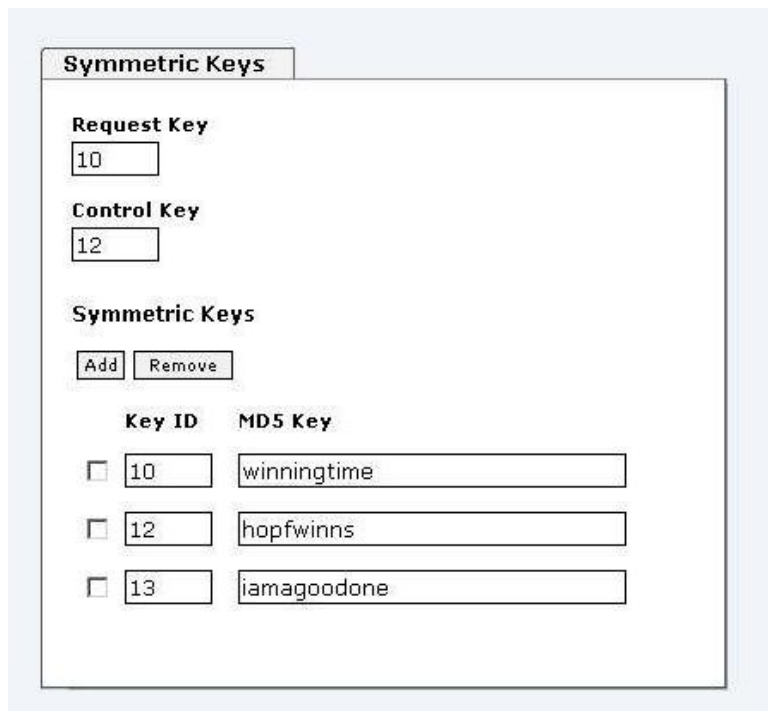

The screenshot shows the 'Symmetric Keys' configuration page. It includes a 'Request Key' field with the value '10', a 'Control Key' field with the value '12', and a table of existing symmetric keys. The table has columns for 'Key ID' and 'MD5 Key'. There are 'Add' and 'Remove' buttons above the table.

Key ID	MD5 Key
<input type="checkbox"/> 10	winningtime
<input type="checkbox"/> 12	hopfwinns
<input type="checkbox"/> 13	iamagoodone

#### 7.3.4.8.1 Wofür eine Authentifizierung?

Die meisten Benutzer von NTP benötigen keine Authentifizierung, da das Protokoll mehrere Filter (for bad time) beinhaltet.

Die Verwendung der Authentifizierung ist trotzdem üblich. Dafür gibt es einige Gründe:

- Zeit soll nur von gesicherten Quellen verwendet werden
- Ein Angreifer broadcastet falsche Zeitsignale.
- Ein Angreifer gibt sich als anderer Time Server aus

#### 7.3.4.8.2 Wie wird die Authentifizierung beim NTP-Service verwendet?

Client und Server können eine Authentifizierung durchführen, indem clientseitig ein Schlüsselwort und serverseitig eine Beschränkung verwendet wird.

NTP verwendet Schlüssel, um die Authentifizierung zu implementieren. Diese Schlüssel werden verwendet, wenn Daten zwischen zwei Maschinen ausgetauscht werden.

Grundsätzlich müssen beide Seiten diesen Schlüssel wissen. Der Schlüssel ist in der Regel im Verzeichnis `*/etc/ntp.keys` zu finden, ist unverschlüsselt und versteckt vor der Öffentlichkeit. Das bedeutet, dass der Schlüssel an alle Kommunikationspartner auf gesichertem Weg verteilt werden muss. Um die Schlüsseldatei zu verteilen, kann diese über die Registerkarte DEVICE unter Downloads heruntergeladen werden. Um darauf zugreifen zu können, muss man als master eingeloggt sein.

Das Schlüsselwort-Key der `ntp.conf` eines Clients bestimmt den Schlüssel, der verwendet wird, wenn mit dem angegebenen Server kommuniziert wird (z.B. die NTS Karte). Dem Schlüssel muss vertraut werden, wenn Zeit synchronisiert werden soll. Die Authentifizierung verursacht eine Verzögerung. In den aktuellen Versionen wird diese Verzögerung automatisch einkalkuliert und angepasst.

#### 7.3.4.8.3 Wie erstellt man einen Schlüssel?

Ein Schlüssel ist eine Folge von bis zu 31 ASCII Zeichen, einige Zeichen mit spezieller Bedeutung können nicht verwendet werden (alphanumerische Zeichen sowie die folgenden Zeichen können verwendet werden: `[ ] ( ) * - _ ! $ % & / = ?`).

Mit dem Drücken der **ADD** Taste kann eine neue Zeile eingefügt werden, in der der Schlüssel eingegeben wird, der in der Schlüsseldatei gespeichert ist. Die Schlüssel-ID wird verwendet, um den Schlüssel zu identifizieren und ist im Bereich von 1 – 65534, das bedeutet, dass 65534 verschiedene Schlüssel festgelegt werden können.

Doppelte Schlüssel-IDs sind nicht erlaubt. Nachdem die Grundlagen für Schlüssel jetzt erklärt sind, sollte ein Schlüssel so gut wie ein Passwort eingesetzt werden können.

Der Wert des Request Key Feldes wird als Passwort für das `ntpd` Werkzeug verwendet, während der Wert des Control Key Feldes als Passwort für das `ntpq` Werkzeug verwendet wird.

Weitere Informationen sind unter <http://www.ntp.org/> zu finden.

#### 7.3.4.8.4 Wie arbeitet die Authentifizierung?

Die grundlegende Authentifizierung ist eine digitale Signatur, und keine Datenverschlüsselung (wenn es da Unterschiede gibt). Das Datenpaket zusammen mit dem Schlüssel werden dazu verwendet, um eine nicht umkehrbare Nummer zu erstellen, die dem Paket angefügt wird.

Der Empfänger (er hat den selben Schlüssel) führt die selbe Rechnung durch und vergleicht die Resultate. Stimmen die Ergebnisse überein, war die Authentifizierung erfolgreich.



### 7.3.4.9 Automatische Verschlüsselung (Autokey)

NTPv4 bietet ein neues Autokey Schema, basierend auf dem **public key cryptography**.

Der public key cryptography ist grundsätzlich betrachtet sicherer als der symmetric key cryptography, da der Schutz auf einem privaten Wert basiert, der von jedem Host generiert wird und niemals sichtbar ist.

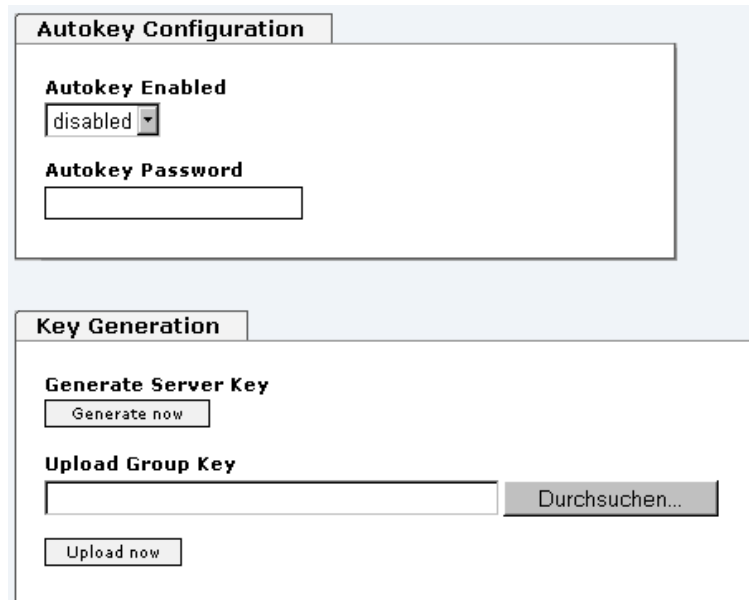

The screenshot shows two sections of a web interface. The top section, titled "Autokey Configuration", contains a dropdown menu for "Autokey Enabled" currently set to "disabled" and an empty text input field for "Autokey Password". The bottom section, titled "Key Generation", contains a "Generate Server Key" button, a text input field for "Upload Group Key" with a "Durchsuchen..." button next to it, and an "Upload now" button.

Um die Autokey v2 Authentifizierung zu aktivieren, muss die Autokey Enabled Option auf "enabled" gestellt werden und ein Passwort spezifiziert werden (darf nicht leer sein).

Ein neuer Server Schlüssel und ein Zertifikat können generiert werden, indem man die "Generate now" Taste drückt.



**Generate now:**

Dies sollte regelmäßig durchgeführt werden, da diese Schlüssel nur ein Jahr lang gültig sind.

Wenn die NTS Karte Teil einer NTP Trust Gruppe sein soll, kann ein Gruppenschlüssel festgelegt werden und mit der "Upload now" Taste hochgeladen werden.

Detaillierte Informationen über das NTP Autokey Schema können in der NTP Dokumentation gefunden werden (<http://www.ntp.org/>).



Änderungen von Werten haben keine sofortige Wirkung nach dem Klick auf das Apply Symbol. Es MUSS zusätzlich der NTP Service neu gestartet werden (siehe **Kapitel 7.3.4.6 NTP Neustart (Restart NTP)**)

## 7.3.5 ALARM Registerkarte

Jeder Link der Navigation auf der linken Seite führt zu zugehörigen detaillierten Einstellungsmöglichkeiten.

### 7.3.5.1 Syslog Konfiguration

Um jede konfigurierte Alarmsituation, die in der Karte auftritt, in einem Linux/Unix-Syslog zu speichern, muss der Name oder die IP-Adresse eines Syslog Servers eingegeben werden. Ist alles korrekt konfiguriert und aktiviert (abhängig vom Syslog Level), wird jede Nachricht zum Syslog Server gesendet und dort in der Syslog Datei gespeichert.

#### Syslog verwendet den Port 514.

Das mitloggen auf der Karte selbst ist nicht möglich, da der Flashspeicher nicht ausreicht.

Zu beachten ist, dass der Standard Syslog Mechanismus von Linux/Unix für diese Funktionalität verwendet wird. Dies entspricht nicht dem Windows-System Event Mechanismus!

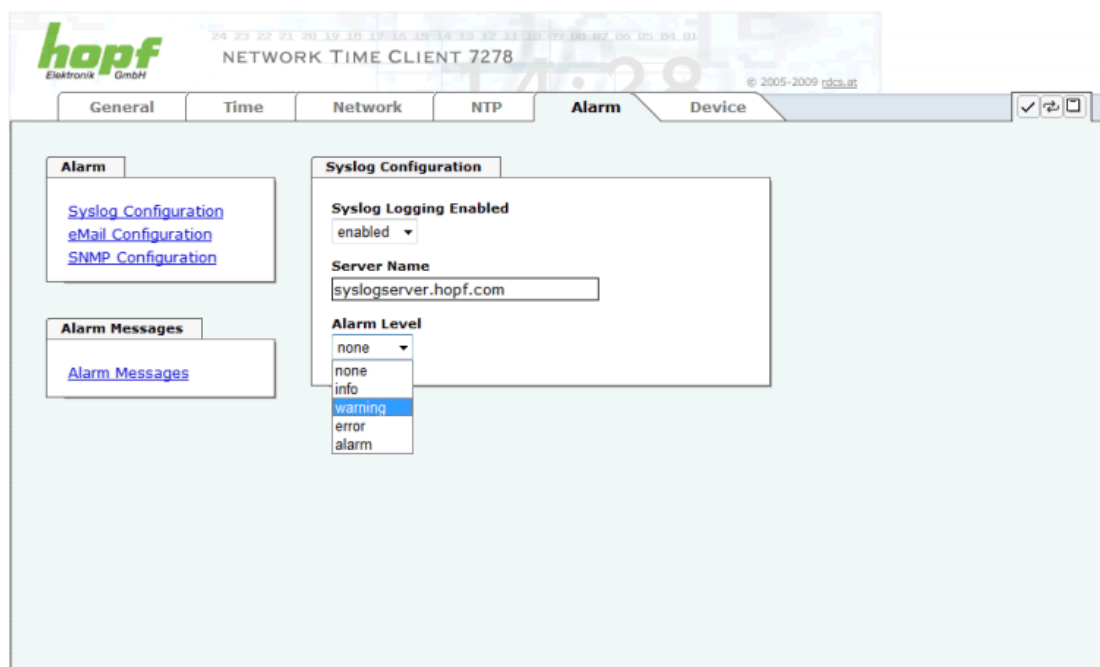

Der Alarm Level gibt den Prioritätslevel der zu sendenden Nachrichten an ab welchem Level gesendet werden soll (siehe **Kapitel 7.3.5.4 Alarm Nachrichten**).

Alarm Level	gesendete Nachrichten
none	keine Nachrichten
info	Info / Warnung / Fehler / Alarm
warning	Warnung / Fehler / Alarm
error	Fehler / Alarm
alarm	Alarm

### 7.3.5.2 E-mail Konfiguration

**eMail Configuration**

**eMail Notification Enabled**

**SMTP Server**

**Sender Address**

**eMail Addresses**

eMail	Alarm Level

Um dem technischen Personal die Möglichkeit zu bieten, die IT Umgebung zu überwachen bzw. zu kontrollieren, ist die E-mail Benachrichtigung eine der wichtigen Features dieses Gerätes.

Es ist möglich, verschiedene, unabhängige E-mail-Adressen zu konfigurieren, die jeweils unterschiedliche Alarm Levels haben.

Abhängig vom konfigurierten Level wird eine E-mail nach Auftreten eines Fehlers an den jeweiligen Empfänger gesendet.

Für die korrekte Konfiguration muss ein gültiger E-mail Server (SMTP Server) eingetragen werden.

Manche E-mail Server akzeptieren Nachrichten nur dann, wenn die eingetragene Senderadresse gültig ist (Spam Schutz). Diese kann im Sender Address Feld eingefügt werden.

Der Alarm Level gibt den Prioritätslevel der zu sendenden Nachrichten an ab welchem Level gesendet werden soll (siehe **Kapitel 7.3.5.4 Alarm Nachrichten**).

Alarm Level	gesendete Nachrichten
none	keine Nachrichten
info	Info / Warnung / Fehler / Alarm
warning	Warnung / Fehler / Alarm
error	Fehler / Alarm
alarm	Alarm

### 7.3.5.3 SNMP Konfiguration / TRAP Konfiguration

Um die Karte über SNMP zu überwachen ist es möglich, einen SNMP-Agent (mit MIB) zu verwenden oder SNMP Traps zu konfigurieren.

**SNMP Configuration**

**SNMP Traps Enabled**

**Alarm Level**

**SNMP Traps**

	Port Number	Community
<input type="checkbox"/> <input type="text" value="100.10.10.96"/>	<input type="text" value="162"/>	<input type="text" value="public"/>

SNMP Traps werden über das Netzwerk zu den konfigurierten Hosts gesendet. Man beachte, dass sie auf UDP basieren, daher ist es nicht garantiert, dass sie den konfigurierten Host erreichen!

Es können mehrere Hosts konfiguriert werden, allerdings haben alle den selben Alarm-Level.

Die private **hopf** enterprise MIB steht ebenfalls über Web zur Verfügung (siehe **Kapitel 7.3.6.8 Download von SNMP MIB**).

Der Alarm Level gibt den Prioritätslevel der zu sendenden Nachrichten an ab welchem Level gesendet werden soll (siehe **Kapitel 7.3.5.4 Alarm Nachrichten**).

Alarm Level	gesendete Nachrichten
none	keine Nachrichten
info	Info / Warnung / Fehler / Alarm
warning	Warnung / Fehler / Alarm
error	Fehler / Alarm
alarm	Alarm



Für die Verwendung von SNMP ist das Protokoll SNMP zu aktivieren (siehe **Kapitel 7.3.3.4 Management (Management-Protocols / SNMP)**).

### 7.3.5.4 Alarm Nachrichten (Alarm Messages)

Jede im Bild gezeigte Nachricht kann mit einem der gezeigten Alarm Levels konfiguriert werden. Wird der Level NONE ausgewählt, bedeutet das, dass diese Nachricht komplett ignoriert wird.

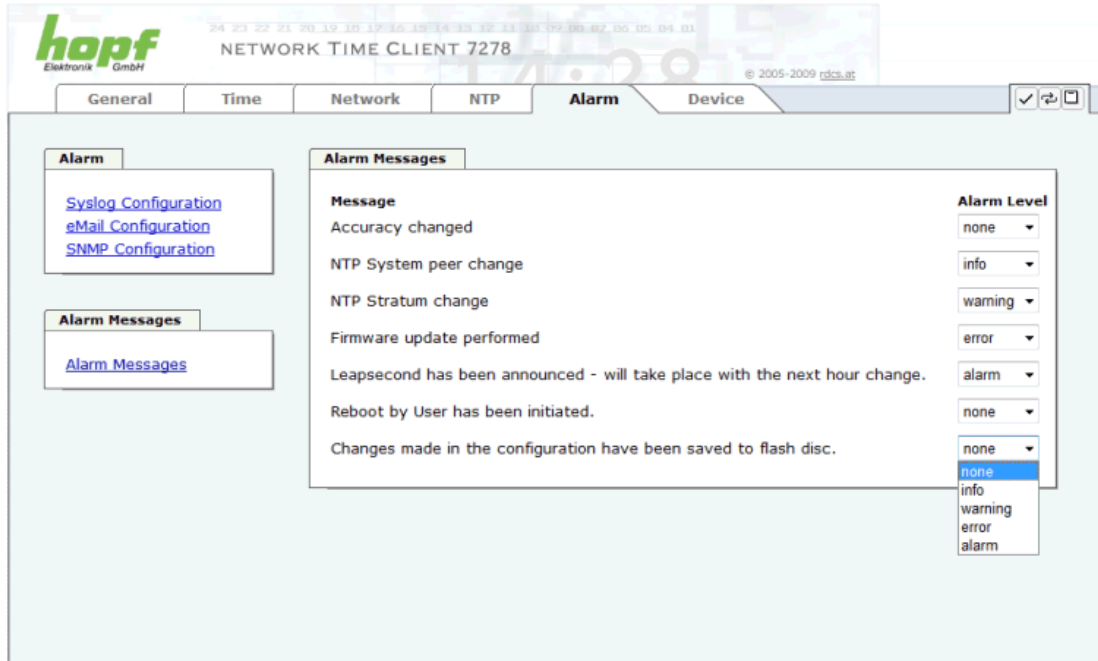

Message	Alarm Level
Accuracy changed	none
NTP System peer change	info
NTP Stratum change	warning
Firmware update performed	error
Leapsecond has been announced - will take place with the next hour change.	alarm
Reboot by User has been initiated.	none
Changes made in the configuration have been saved to flash disc.	none

Abhängig von den Nachrichten, ihrer konfigurierten Levels und der konfigurierten Notification Levels der E-mails, wird im Falle eines Ereignisses eine entsprechende Aktion durchgeführt.



Wird ein Wert geändert, darf das Speichern im Flash nicht vergessen werden, um ihn dauerhaft zu speichern, andernfalls geht er im Falle eines Neustarts verloren!

## 7.3.6 DEVICE Registerkarte

Jeder Link der Navigation auf der linken Seite führt zu zugehörigen detaillierten Einstellungsmöglichkeiten.

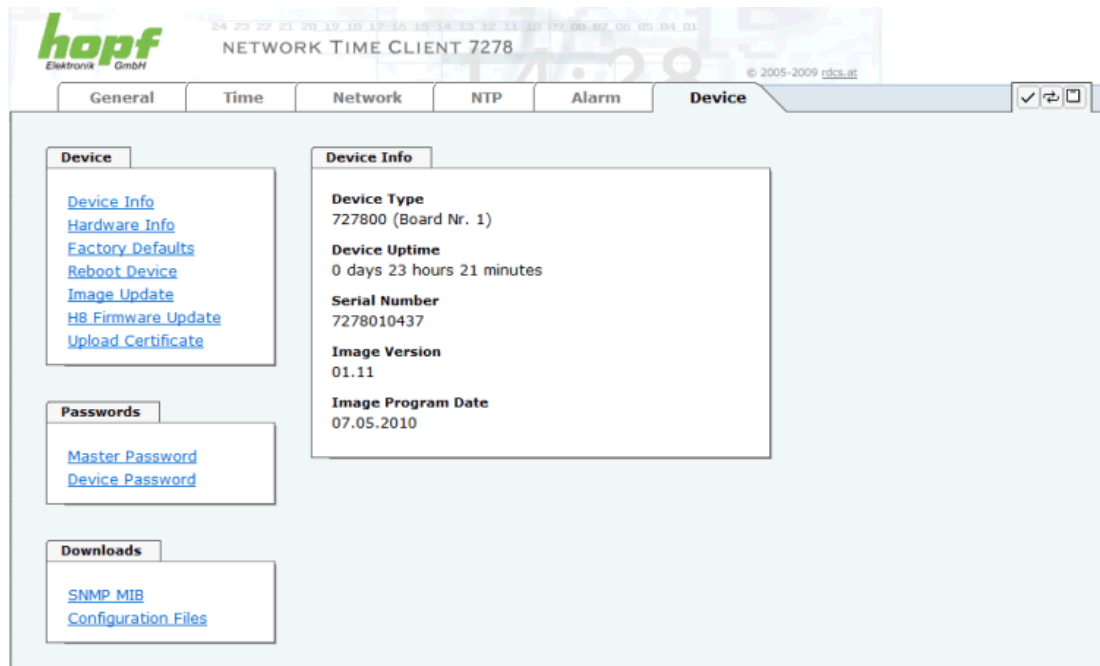

Diese Registerkarte stellt die grundlegende Information über die Kartenhardware wie auch Software/Firmware zur Verfügung. Die Passwort Verwaltung sowie die Update Services für die Karte werden ebenfalls über diese Webseite zugänglich gemacht. Der komplette Downloadbereich ist auch ein Bestandteil dieser Seite.

### 7.3.6.1 Geräte Information (Device Info)

Sämtliche Informationen stehen ausschließlich schreibgeschützt und nur lesbar zur Verfügung. Dem Benutzer stehen Informationen über die Kartentype, Seriennummer, aktuelle Softwareversionen für Servicezwecke und Serviceanfragen bereit.

### 7.3.6.2 Hardware Information

Wie bei der Device Information ist auch hier nur lesender Zugriff möglich.

Bei Serviceanfragen benötigt der Benutzer diese Informationen wie zum Beispiel Hardwarestand, Machversion uvm.

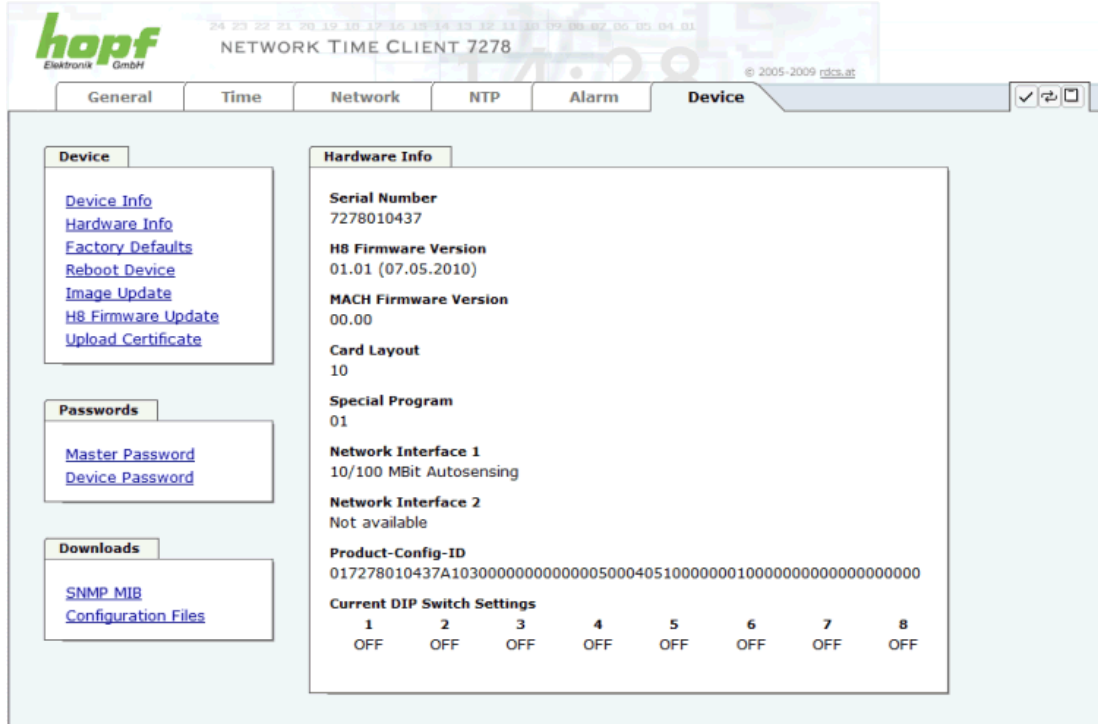

The screenshot displays the web interface for a hopf NETWORK TIME CLIENT 7278. The 'Device' tab is selected, showing a sidebar with links for Device Info, Hardware Info, Factory Defaults, Reboot Device, Image Update, H8 Firmware Update, and Upload Certificate. The main content area is titled 'Hardware Info' and lists the following details:

- Serial Number:** 7278010437
- H8 Firmware Version:** 01.01 (07.05.2010)
- MACH Firmware Version:** 00.00
- Card Layout:** 10
- Special Program:** 01
- Network Interface 1:** 10/100 MBit Autosensing
- Network Interface 2:** Not available
- Product-Config-ID:** 017278010437A103000000000000050004051000000010000000000000000000
- Current DIP Switch Settings:**

1	2	3	4	5	6	7	8
OFF	OFF	OFF	OFF	OFF	OFF	OFF	OFF

Unter "Current DIP Switch Settings" wird die Schalterstellung des auf der Karte 7278(RC) befindlichen DIP-Schalters dargestellt.

### 7.3.6.3 Wiederherstellung der Werkseinstellungen (Factory Defaults)

In manchen Fällen kann es nötig oder erwünscht sein, sämtliche Einstellungen der Karte auf Ihren Auslieferungszustand (Werkseinstellungen) zurückzusetzen.

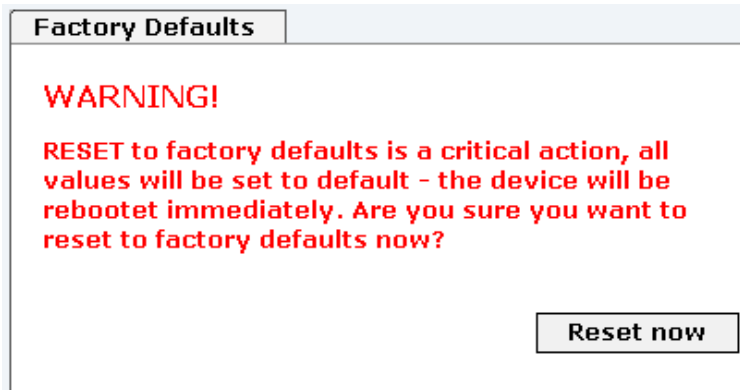

Mit dieser Funktion werden sämtliche Werte im Flashspeicher auf ihren Defaultwert zurückgesetzt, dies betrifft auch die Passwörter (siehe **Kapitel 10 Werks-Einstellungen / Factory-Defaults**).

Melden Sie sich als Master Benutzer laut Beschreibung im **Kapitel 7.2.1 LOGIN und LOGOUT als Benutzer** an.

Drücken Sie den **"Reset now"** Knopf und warten Sie bis der Neustart beendet ist.

Ist dieser Vorgang einmal ausgelöst worden, gibt es KEINE Möglichkeit, die gelöschte Konfiguration wiederherzustellen.



Eine vollständige Überprüfung und gegebenenfalls neue Konfiguration der Karte ist nach dem **Factory Default** notwendig, insbesondere das MASTER- und DEVICE-Passwort müssen neu gesetzt werden.

### 7.3.6.4 Neustart der Karte (Reboot Device)



Der Neustart betrifft lediglich die Karte 7278(RC), kann aber im 68xx/7001 Basis-System zu einem Systemweiten Reset führen, da die Karte 7278RC während des Resets die Busüberwachungsfunktion nicht mehr bedienen kann.

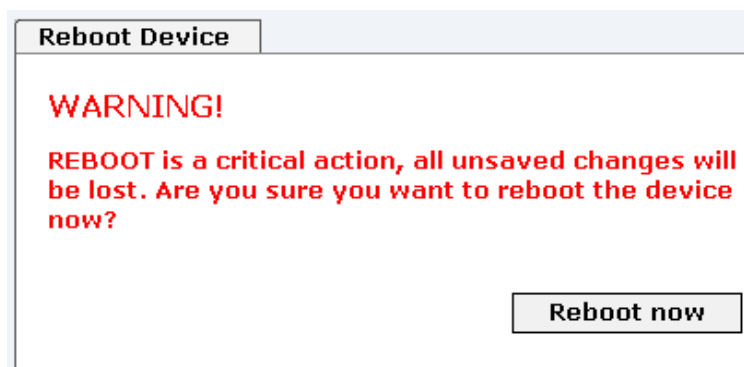



Alle nicht mit "**Save**" gespeicherten Einstellungen gehen mit dem Reset verloren (siehe **Kapitel 7.2.3 Eingeben oder Ändern eines Wertes**).

Im Weiteren wird der auf der Karte implementierte **NTP Service** neu gestartet, was zu einer erneuten Einregelungsphase mit dem Verlust der aktuell erreichten Stabilität und Genauigkeit führt.

Melden Sie sich als Master Benutzer laut Beschreibung im **Kapitel 7.2.1 LOGIN und LOGOUT als Benutzer** an.

Drücken Sie den "**Reboot now**" Knopf und warten Sie bis der Neustart beendet ist.

Dieser Vorgang kann bis zu einer Minute dauern. Die Webseite wird nicht automatisch aktualisiert.

### 7.3.6.5 Image Update & H8 Firmware Update

Patches und Fehlerbehebungen werden für die einzelnen Karten mittels Updates zur Verfügung gestellt.

Sowohl die Embedded-Software als auch die H8-Firmware können ausschließlich über die Webschnittstelle in die Karte eingespielt werden (Anmeldung als 'master' Benutzer erforderlich).



#### Folgende Punkte sind für ein Update zu beachten:

- Nur erfahrene Anwender oder geschultes technisches Personal sollten nach der Kontrolle aller notwendigen Vorbedingungen ein Kartenupdate durchführen.
- Wichtig: ein **fehlerhaftes Update** oder ein **fehlerhafter Updateversuch** erfordert unter Umständen, die Karte kostenpflichtig ins Werk zurück zu senden.
- Ist das vorliegende Update für Ihre Karte geeignet? Bei Unklarheiten ist ein Techniker der Firma **hopf** zu kontaktieren.
- Zur Gewährleistung eines korrekten Updates muss im verwendeten Internet-Browser die Funktion "**Neue Version der gespeicherten Seite**" auf "**Bei jedem Zugriff auf die Seite**" eingestellt sein.
- Ein Neustart vor dem Einspielen eines Updates ist zwingend notwendig (siehe **Kapitel 7.3.6.4 Neustart der Karte**).
- Während des Updatevorganges darf das Gerät weder **abgeschaltet** noch ein **Speichern der Einstellungen auf Flash** vorgenommen werden!
- Updates werden in der Regel im Set vollzogen, dass heißt H8 Firmware-Update + Image-Update. Es ist zwingend erforderlich (wenn nicht extra anders in dem SET definiert) erst das H8 Firmware-Update und anschließend das Image-Update zu vollziehen.

Zur Durchführung eines Updates ist der Name sowie der Ordner, in dem sich das Update / Firmware Image befindet, in das Textfeld einzutragen. Alternativ dazu kann die Datei per Auswahldialog durch Drücken der "Browse" (Durchsuchen) Schaltfläche geöffnet werden.

Korrekte Imagebezeichnungen sind zum Beispiel:

20060222_727x.bin	für die <b>H8 Firmware</b> sowie	(Updatedauer 3-5 Minuten)
20050821_upgrade.img	für das <b>Embedded-Image</b>	(Updatedauer 3-5 Minuten)

Der Update Prozess wird durch Drücken der "**Update now**" Schaltfläche gestartet. Bei erfolgreicher Übertragung und Überprüfung der Checksumme wird das Update installiert und eine Erfolgsseite mit der Anzahl der Bytes, die übertragen und installiert wurden, angezeigt.

**Image Update**

**WARNING!**

**IMAGE UPDATE is a critical action. Please ensure not to switch off power during update!**

Update file:

Nach dem Image Update muss ein Neustart (Reboot) der Karte durchgeführt werden.

**H8 Firmware Update**

**WARNING!**

**H8 FIRMWARE UPDATE is a critical action. Please ensure not to switch off power during upload and reboot after upload! In 6xxx and 7001 Systems the rest of the System will go in AUTORESET MODE!**

Update file:



Während der Dauer des gesamten H8 Updates der Karte 7278(RC) löst die Busüberwachungsfunktion der Steuerkarte einen systemweiten Reset aus. Währenddessen stehen keine Funktion des Basis-Systems zur Verfügung. (Ausnahme: System 7001RC)

### 7.3.6.6 Upload Certificate

Upload von digitalen Zertifikaten (elektronische Signatur) für https-Verbindungen zum Schutz der Vertraulichkeit von Daten durch die korrekte Anwendung öffentlicher Schlüssel.

**Upload Certificate**

**WARNING!**

**UPLOAD a Certificate is a critical action. Please ensure not to switch off power during upload and reboot after upload!**

Update file:

### 7.3.6.7 Passwörter (Passwords Master / Device)

Bei Passwörtern wird zwischen Groß- und Kleinschreibung unterschieden. Grundsätzlich sind alle alphanumerischen Zeichen so wie folgende Zeichen in Passwörtern erlaubt:

[ ] ( ) \* - \_ ! \$ % & / = ?

(Siehe auch **Kapitel 7.2.1 LOGIN und LOGOUT als Benutzer**)

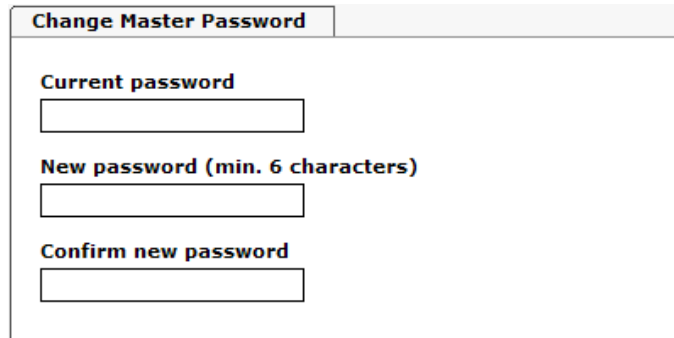

**Change Master Password**

**Current password**

**New password (min. 6 characters)**

**Confirm new password**

### 7.3.6.8 Download von SNMP MIB / Konfigurations-Files

Die "private **hopf** enterprise MIB" steht über WebGUI in diesem Bereich zur Verfügung.

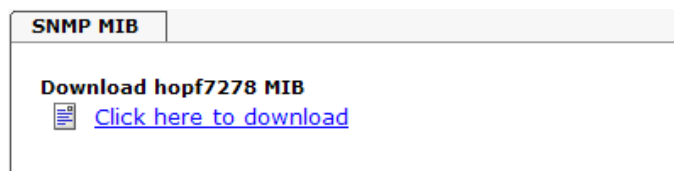

**SNMP MIB**

**Download hopf7278 MIB**  
 [Click here to download](#)

Um bestimmte Konfigurationsdateien über die Webschnittstelle herunterladen zu können, ist es erforderlich, sich als 'master' Benutzer angemeldet zu haben.

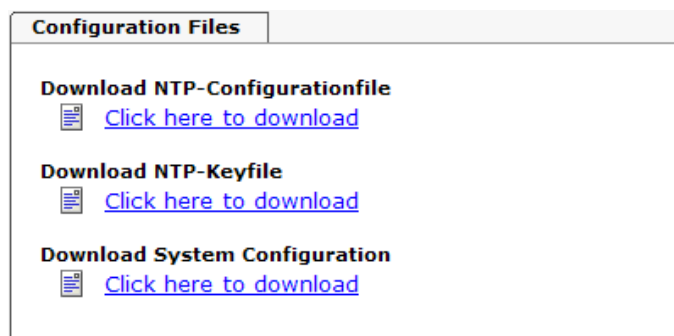

**Configuration Files**

**Download NTP-Configurationfile**  
 [Click here to download](#)

**Download NTP-Keyfile**  
 [Click here to download](#)

**Download System Configuration**  
 [Click here to download](#)

### 7.3.6.9 Accuracy (Low / Medium / High)

#### Berechnung

<b>LAMBDA</b>	<b>=</b>	<b>((root delay / 2) + Rootdispersion) * 1000</b>
---------------	----------	---

**LOW** =      LAMBDA > Accuracy-Wert                      **oder**  
                  Kein Systempeer vorhanden                **oder**  
                  Stratum = 16    **oder**  
                  Interne NTP-Uhr = nicht sync                    **oder**  
                  Clock hardware fault = ERROR

**MEDIUM** = LAMBDA < Accuracy-Wert                      **und**  
                  System\_Peer\_Offset >= 0,001s                    **oder**  
                  LAMBDA < Accuracy-Wert                              **und**  
                  Stability > 2,0

**HIGH** =      LAMBDA < Accuracy-Wert                      **und**  
                  Stability < 0,2    **oder**  
                  LAMBDA < Accuracy-Wert                              **und**  
                  Stability <= 2,0    **und**  
                  System\_Peer\_Offset < 0,001s

## 8 SSH- und Telnet-Basiskonfiguration



Über SSH oder Telnet ist nur eine Basiskonfiguration möglich. Die vollständige Konfiguration der Karte 7278(RC) erfolgt nur über den WebGUI.

Die Verwendung von SSH (Port 22) oder von Telnet (Port 23) ist genauso einfach wie über den WebGUI. Beide Protokolle verwenden die gleiche Benutzerschnittstelle und Menüstruktur.

Die Benutzernamen und Passwörter sind gleich wie im Web und werden synchron gehalten. (siehe **Kapitel 7.2.1 LOGIN und LOGOUT als Benutzer und 7.3.6.7 Passwörter**)



SSH erlaubt aus Sicherheitsgründen keine leeren Passwörter (dies ist aber Auslieferungszustand). Für die Verwendung von SSH muss also vorher ein Passwort über Telnet oder WebGUI gesetzt worden sein.



Für die Verwendung von Telnet oder SSH ist der entsprechende Service zu aktivieren (siehe **Kapitel 7.3.3.4 Management (Management-Protocols / SNMP)**)

```

kaw@paris:~/Entwicklung/workspace/727x/src
[kaw@paris src]$ telnet 192.168.1.211
Trying 192.168.1.211...
Connected to 192.168.1.211.
Escape character is '^]'.
Username: master
Password:
Login successful.

      N   N   TTTTTT   SSSSS
     NN  N   T       S   S
    N N  N   T       S
   N  N N   T       SSSSS
  N   NN   T       S   S
 N    N   T       SSSSS

Hopf 727x NTS CARD (c) 2006

Press Enter to continue

Main Menu
1 ... General
2 ... Network
3 ... Alarm
4 ... NTP
5 ... Device Info
0 ... Exit

Choose a Number =>

```

Die Navigation durch das Menü erfolgt durch Eingabe der jeweiligen Zahl, welche vor der Menüoption angeführt wird (wie im obigen Bild ersichtlich).

## 9 Technische Daten

### 9.1 Allgemein

Allgemeine technische Daten der Karte 7278(RC).

#### 9.1.1 Ausführung

<b>Aufbau</b>	
<b>Bauform</b>	Europakarte 160 x 100 mm
<b>Baugruppenträger</b>	19" 3HE-Baugruppenträger mit 3HE/4TE-Frontblende
<b>Spannungsversorgung</b>	
interne Systemspannung Vcc	5V DC $\pm$ 5% via Systembus

#### 9.1.2 Umgebungsbedingungen

<b>Temperaturbereich</b>	
Betrieb	0°C bis +40°C
Lagerung	-20°C bis +75°C
<b>Kühlung</b>	passive Kühlung (Kühlkörper)
<b>Feuchtigkeit</b>	max. 90%, nicht betauend

#### 9.1.3 CE Konformität

CE Konform zur EMV-Richtlinie 89/336/EWG und zur Niederspannungsrichtlinie 73/23/EWG	
Sicherheit / Niederspannungsrichtlinie EN 61000-6-4	DIN EN 60950-1:2001 + A11 + Corrigendum
EMV (Elektromagnetische Verträglichkeit) / Störfestigkeit EN 61000-6-2	EN 61000-4-2 /-3/-4/-5/-6/-11 EN 61000-3-2 /-3
Funkstörspannung EN 55022	EN 55022 Klasse B
Funkstörstrahlung EN 55022	EN 55022 Klasse B

#### 9.1.4 NTP-Genauigkeit (NTP Accuracy)

NTP-Genauigkeit	Accuracy-Wert
LOW	Lambda > 20 msec
MEDIUM	Lambda < 20 msec
HIGH	Lambda < 20 msec UND Stabilität < 0,8 ppm

### 9.1.5 Zeit Protokolle

- NTPv4 Server
- NTP Broadcast mode
- NTP Multicast mode
- NTP Client für weitere NTP Server (Redundanz)
- SNTP Server
- NTP Symmetric Key Kodierung
- NTP Autokey Kodierung
- NTP Access Restrictions

### 9.1.6 Netzwerk Protokolle

- HTTP/ HTTPS
- DHCP
- Telnet
- SSH
- SNMP
- NTP

### 9.1.7 Konfiguration

- HTTP/HTTPS-WebGUI (Browser Based)
- Telnet
- SSH
- Externes LAN Konfigurations-Tool
- **hopf** System Tastatur und Anzeige

### 9.1.8 Features

- HTTP/HTTPS (status, control)
- SNMPv2c, SNMP Traps (MIB-II, Private Enterprise MIB)
- E-mail Benachrichtigung
- Syslog Messages to External Syslog Server
- Update über TCP/IP
- Fail-safe
- Watchdog
- Power-Management
- System-Management

## 9.2 Spezielle Technische Daten der Karte 7278(RC)

<b>Leistungsaufnahme</b>	
normal Betrieb	ca. 700 mA
Bootphase	ca. 900 mA
<b>LAN</b>	
Netzwerkverbindung	Erfolgt über ein LAN-Kabel mit RJ45-Stecker (empfohlener Leitungstyp CAT5 oder besser).
Request pro Sekunde	max. 1000 Requests
Anzahl der anschließbaren Clients	theoretisch unbegrenzt
<b>Netzwerkinterface ETH0</b>	10/100 Base-T
<b>Ethernet-Kompatibilität</b>	Version 2.0 / IEEE 802.3
<b>Isolationsspannung</b> (Netzwerk- zur System-Seite)	1500 Vrms
<b>MTBF</b>	
MTBF	> 285.000 Std.

## 10 Werks-Einstellungen / Factory-Defaults

Der Auslieferungszustand der Karte 7278(RC) entspricht in der Regel den Factory-Defaults. Bei DCF77-Systemen wird die Funktion "NTP / General / Sync. Source" auf "DCF77" konfiguriert.

NTP Server Configuration	Einstellung	WebGUI
Sync. Source	DCF77	DCF77

### 10.1 Netzwerk

Host/Nameservice	Einstellung	Darstellung WebGUI
Hostname	hopf727x	hopf727x
Default Gateway	keine Änderung	---
DNS 1	leer	---
DNS 2	leer	---
Network Interface ETH0	Einstellung	WebGUI
Use Custom Hardware Address (MAC)	deaktiviert	disabled
Custom Hardware Address (MAC)	leer	---
DHCP	aktiviert	enabled
IP	keine Änderung	keine Änderung
Netmask	keine Änderung	keine Änderung
Operation mode	Auto negotiate	Auto negotiate
Routing	Einstellung	WebGUI
User Defined Routes	leer	---
Management	Einstellung	WebGUI
HTTP/HTTPS	aktiviert	enabled
SSH	deaktiviert	disabled
TELNET	deaktiviert	disabled
SNMP	deaktiviert	disabled
System Location	leer	---
System Contact	leer	---
Read Community	leer	---
Read/Write Community	leer	---
Time	Einstellung	WebGUI
NTP	aktiviert	enabled



## 10.2 NTP

<b>NTP Server Configuration</b>	<b>Einstellung</b>	<b>WebGUI</b>
Sync. Source	DCF77	DCF77
NTP to Syslog	deaktiviert	disabled
Switch to specific stratum	deaktiviert	disabled
Stratum in crystal operation	10	10
Broadcast address	leer	---
Authentication	deaktiviert	none
Key ID	leer	---
Additional NTP Servers	leer	---
<b>NTP Access Restrictions</b>	<b>Einstellung</b>	<b>WebGUI</b>
Access Restrictions		default nomodify
<b>NTP Symmetric Keys</b>	<b>Einstellung</b>	<b>WebGUI</b>
Request Key	leer	---
Control Key	leer	---
Symmetric Keys	leer	---
<b>NTP Autokey</b>	<b>Einstellung</b>	<b>WebGUI</b>
Autokey	deaktiviert	disabled
Password	leer	---

## 10.3 ALARM

<b>Syslog Configuration</b>	<b>Einstellung</b>	<b>WebGUI</b>
Syslog	deaktiviert	disabled
Server Name	leer	---
Alarm Level	deaktiviert	none
<b>E-mail Configuration</b>	<b>Einstellung</b>	<b>WebGUI</b>
E-mail Notifications	deaktiviert	disabled
SMTP Server	leer	---
Sender Address	leer	---
E-mail Addresses	leer	---
<b>SNMP Traps Configuration</b>	<b>Einstellung</b>	<b>WebGUI</b>
SNMP Traps	deaktiviert	disabled
Alarm Level	deaktiviert	none
SNMP Trap Receivers	leer	---
<b>Alarm Messages</b>	<b>Einstellung</b>	<b>WebGUI</b>
Alarms	alle deaktiviert	all none

## 10.4 DEVICE

<b>User Passwörter</b>	<b>Einstellung</b>	<b>WebGUI</b>
Master Passwort	leer	---
Device Passwort	leer	---

## 11 Glossar und Abkürzungen

### 11.1 NTP spezifische Termini

<b>Stability</b> - Stabilität	Die durchschnittliche Frequenzstabilität des Uhrensystems.
<b>Accuracy</b> - Genauigkeit	Spezifiziert die Genauigkeit im Vergleich zu anderen Uhren
<b>Precision of a clock</b> (Präzision der Uhr)	Spezifiziert wie präzise die Stabilität und Genauigkeit des Uhrensystems eingehalten werden kann.
<b>Offset</b> - Versatz	Der Wert stellt die Zeitdifferenz zwischen zwei Uhren dar. Dieser Wert repräsentiert den Versatz mit dem die Lokale Uhr zu adjustieren wäre um sie Deckungsgleich mit der Referenzuhr zu halten.
<b>Clock skew</b> - Uhrregelwert	Die Frequenzdifferenz zwischen zwei Uhren (erste Ableitung des Versatzes über die Zeit).
<b>Drift</b>	Reale Uhren variieren in der Frequenzdifferenz (zweite Ableitung des Versatzes über die Zeit). Diese Variation wird Drift genannt.
<b>Roundtrip delay</b>	Rundumlaufverzögerung einer NTP-Message zur Referenz und zurück.
<b>Dispersion</b>	Stellt den maximalen Fehler der lokalen Uhr relativ zur Referenzuhr dar.
<b>Jitter</b>	Der geschätzte Zeitfehler der Systemuhr gemessen als durchschnittlicher Exponentialwert der Zeitdifferenz.

### 11.2 Tally Codes (NTP spezifisch)

<b>space</b>	<b>reject</b>	Zurückgewiesener Peer – entweder ist der Peer nicht erreichbar oder seine synch. Distanz ist zu groß.
<b>x</b>	<b>falsetick</b>	Der Peer wurde durch den Intersektion-Algorithmus von NTP als falscher Zeitlieferant ausgesondert.
<b>.</b>	<b>excess</b>	Der Peer wurde durch den Sortier-Algorithmus von NTP (betrifft die ersten 10 Peers) als schwacher Zeitlieferant anhand der synch. Distanz ausgesondert.
<b>-</b>	<b>outlyer</b>	Der Peer wurde durch den Clustering-Algorithmus von NTP als Außenseiter ausgesondert.
<b>+</b>	<b>candidate</b>	Der Peer wurde als Kandidat für den Combining-Algorithmus von NTP ausgewählt.
<b>#</b>	<b>selected</b>	Der Peer ist von guter Qualität aber nicht unter den ersten Sechs anhand der Synch. Distanz vom Sortier-Algorithmus ausgewählten Peers.
<b>*</b>	<b>sys.peer</b>	Der Peer wurde als Systempeer ausgewählt. Seine Eigenschaften werden im Basis-System übernommen.
<b>o</b>	<b>pps.peer</b>	Der Peer wurde als Systempeer ausgewählt. Seine Eigenschaften werden im Basis-System übernommen. Die aktuelle Synchronisierung wird von einem PPS Signal (pulse-per-second) entweder indirekt via PPS Referenzuhrentreiber oder direkt via Kernel-Interface abgeleitet.

## 11.3 Zeitspezifische Ausdrücke

<b>UTC</b>	Die <b>UTC-Zeit (Universal Time Coordinated)</b> wurde angelehnt an die Definition der Greenwich Mean Time (GMT) vom Nullmeridian. Während GMT astrologischen Berechnungen folgt, orientiert sich UTC mit Stabilität und Genauigkeit am Cäsiumnormal. Um diese Abweichung zu füllen, wurde die Schaltsekunde definiert.
<b>Zeitzone – Timezone</b>	Die Erdkugel wurde ursprünglich in 24 Längssegmente oder auch Zeitzonen eingeteilt. Heute gibt es jedoch mehrere Zeitzonen die teilweise spezifisch für nur einzelne Länder gelten.  Mit den Zeitzonen wurde berücksichtigt, dass der lokale Tag und das Sonnenlicht zu unterschiedlichen Zeiten auf die einzelnen Zeitzonen treffen.  Der Nullmeridian verläuft durch die Britische Stadt Greenwich.
<b>Differenzzeit</b>	Differenzzeit ist die Differenz zwischen UTC und der, in der jeweiligen Zeitzone gültigen, Standardzeit (Winterzeit).  Sie wird durch die jeweils lokalen Zeitzone festgelegt.
<b>lokale Standardzeit (Winterzeit) – local Standard time</b>	<b>Standardzeit = UTC + Differenzzeit</b>  Die Differenzzeit wird durch die lokale Zeitzone und die lokalen politischen Bestimmungen festgelegt.
<b>Sommerzeit – Daylight saving time</b>	<b>Der Sommerzeitoffset beträgt +01:00h.</b>  Die Sommerzeit wurde eingeführt, um den Energiebedarf einiger Länder zu reduzieren. Dabei wird eine Stunde zur Standardzeit während der Sommermonate zugerechnet.
<b>Lokalzeit – Local Time</b>	Lokal Zeit = Standardzeit, soweit in der jeweiligen Zeitzone vorhanden mit Sommerzeit-/ Winterzeitumschaltung.
<b>Schaltsekunde – leap second</b>	Eine Schaltsekunde ist eine in die offizielle Zeit (UTC) zusätzlich eingefügte Sekunde, um sie bei Bedarf mit der Mittleren Sonnenzeit (=GMT) zu synchronisieren.  Schaltsekunden werden international vom <b>International Earth Rotation and Reference Systems Service (IERS)</b> festgelegt.

## 11.4 Abkürzungen

<b>D, DST</b>	Daylight Saving Time	Sommerzeit
<b>ETH0</b>	Ethernet Interface 0	Netzwerk Schnittstelle 0
<b>ETH1</b>	Ethernet Interface 1	Netzwerk Schnittstelle 1
<b>FW</b>	Firmware	Firmware
<b>GPS</b>	Global Positioning System	Globales Positionssystem
<b>HW</b>	Hardware	Hardware
<b>IF</b>	Interface	Schnittstelle
<b>IP</b>	Internet Protocol	Internet Protokoll
<b>LAN</b>	Local Area Network	Lokales Netzwerk
<b>LED</b>	Light Emitting Diode	Leuchtdiode
<b>NTP</b>	Network Time Protocol (version 3: RFC 1305)	Netzwerk Zeit Protokoll
<b>NE</b>	Network Element	Gerät in einem Telekommunikationsnetz
<b>OEM</b>	Original Equipment Manufacturer	Originalgerätehersteller
<b>OS</b>	Operating System	Betriebssystem
<b>RFC</b>	Request for Comments	technische und organisatorische Dokumente
<b>SNMP</b>	Simple Network Management Protocol (handled by more than 60 RFCs)	einfaches Netzwerkverwaltungsprotokoll
<b>SNTP</b>	Simple Network Time Protocol (version 4: RFC 2030)	Netzwerk Zeit Protokoll
<b>S, STD</b>	Standard Time	Winterzeit / Standardzeit
<b>TCP</b>	Transmission Control Protocol	Netzwerkprotokoll <a href="http://de.wikipedia.org/wiki/User_Datagram_Protocol">http://de.wikipedia.org/wiki/User_Datagram_Protocol</a>
<b>ToD</b>	Time of Day	Tageszeit
<b>UDP</b>	User Datagram Protocol	Netzwerkprotokoll <a href="http://de.wikipedia.org/wiki/User_Datagram_Protocol">http://de.wikipedia.org/wiki/User_Datagram_Protocol</a>
<b>UTC</b>	Universal Time Coordinated	Koordinierte Weltzeit
<b>WAN</b>	Wide Area Network	großräumiges Netz
<b>msec</b>	millisecond ( $10^{-3}$ seconds)	Millisekunde ( $10^{-3}$ Sekunden)
<b>µsec</b>	microsecond ( $10^{-6}$ seconds)	Mikrosekunde ( $10^{-6}$ Sekunden)
<b>ppm</b>	parts per million ( $10^{-6}$ )	Teile pro Million ( $10^{-6}$ )

## 11.5 Definitionen

Erläuterung der in diesem Dokument verwendeten Begriffe.

### 11.5.1 DHCP (Dynamic Host Configuration Protocol)

Durch DHCP ist die Einbindung eines neuen Computers in ein bestehendes Netzwerk ohne weitere Konfiguration möglich. Es muss lediglich der automatische Bezug der IP-Adresse am Client eingestellt werden. Ohne DHCP sind relativ aufwendige Einstellungen nötig, neben der IP-Adresse die Eingabe weiterer Parameter wie Netzmaske, Gateway, DNS-Server. Per DHCP kann ein DHCP-Server diese Parameter beim Starten eines neuen Rechners (DHCP-Client) automatisch vergeben.

DHCP ist eine Erweiterung des BOOTP-Protokolls. Wenn ein DHCP-Server in ihrem Netzwerk vorhanden und DHCP aktiviert ist, wird automatisch eine gültige IP-Adresse zugewiesen.

Werkseitig wird die Karte mit aktiviertem DHCP ausgeliefert.



Für weitere Informationen siehe RFC 2131 Dynamic Host Configuration Protocol

### 11.5.2 NTP (Network Time Protocol)

Das Network Time Protocol (NTP) ist ein Standard zur Synchronisierung von Uhren in Computersystemen über paketbasierte Kommunikationsnetze. Obwohl es meistens über UDP abgewickelt wird, kann es durchaus auch über andere Layer-4-Protokolle wie z.B. TCP transportiert werden. Es wurde speziell dafür entwickelt, eine zuverlässige Zeitgabe über Netzwerke mit variabler Paketlaufzeit zu ermöglichen.

NTP benutzt den Marzullo-Algorithmus (erfunden von Keith Marzullo von der Universität San Diego in dessen Dissertation) mit einer UTC-Zeitskala, und unterstützt Schaltsekunden ab Version 4.0. NTP. Es ist eines der ältesten noch immer verwendeten TCP/IP-Protokolle und wurde von David Mills an der Universität von Delaware entwickelt und 1985 veröffentlicht. Unter seiner Leitung werden Protokoll und UNIX-Implementierung ständig weiterentwickelt. Gegenwärtig ist die Protokollversion 4 aktuell. Es benutzt den UDP Port 123.

NTPv4 kann die lokale Zeit eines Systems über das öffentliche Internet mit einer Genauigkeit von einigen 10 Millisekunden halten, in lokalen Netzwerken sind unter idealen Bedingungen sogar Genauigkeiten von 500 Mikrosekunden und besser möglich.

Bei einem hinreichend stabilen und lokalen Taktgeber (Ofenstabilisierter Quarz, Rubidium-Oszillator, etc.) lässt sich unter Verwendung der Kernel-PLL (siehe oben) der Phasenfehler zwischen Referenzzeitgeber und lokaler Uhr bis in die Größenordnung von wenigen zig Mikrosekunden reduzieren. NTP gleicht automatisch die Drift der lokalen Uhr aus.

NTP kann über Firewalls eingesetzt werden und bringt eine Reihe von Securityfunktionen mit.



Für weitere Informationen siehe RFC 1305.

### 11.5.3 SNMP (Simple Network Management Protocol)

Das Simple Network Management Protocol (englisch für "einfaches Netzwerkverwaltungsprotokoll", kurz SNMP), ist ein Netzwerkprotokoll, das von der IETF entwickelt wurde, um Netzwerkelemente von einer zentralen Station aus überwachen und steuern zu können. Das Protokoll regelt hierbei die Kommunikation zwischen den überwachten Geräten und der Überwachungsstation. Hierzu beschreibt SNMP den Aufbau der Datenpakete, die gesendet werden können, und den Kommunikationsablauf. SNMP wurde dabei so ausgelegt, dass jedes netzwerkfähige Gerät mit in die Überwachung aufgenommen werden kann. Zu den Aufgaben des Netzwerkmanagements, die mit SNMP möglich sind, zählen:

- Überwachung von Netzwerkkomponenten.
- Fernsteuerung und Fernkonfiguration von Netzwerkkomponenten.
- Fehlererkennung und Fehlerbenachrichtigung.

Durch seine Einfachheit hat sich SNMP zum Standard entwickelt, der von den meisten Managementprogrammen unterstützt wird. SNMP Versionen 1 und 2c bieten fast keine Sicherheitsmechanismen. In der aktuellen Version 3 wurden die Sicherheitsmechanismen deutlich ausgebaut.

Mit Hilfe der Beschreibungsdateien, sogenannten MIBs (Management Information Base), sind die Managementprogramme in der Lage, den hierarchischen Aufbau der Daten jedes beliebigen SNMP-Agenten darzustellen und Werte von diesem anzufordern. Neben den in den RFCs definierten MIBs kann jeder Hersteller von Soft- oder Hardware eigene MIBs, so genannte private MIBs, definieren, die die speziellen Eigenschaften seines Produktes wiedergeben.

### 11.5.4 TCP/IP (Transmission Control Protocol / Internet Protocol)

TCP und IP werden üblicherweise gemeinsam benutzt und somit hat sich der Terminus TCP/IP als Standard für beide Protokolle eingebürgert.

IP basiert auf Netzwerkschicht 3 (Schicht 3) im OSI Schichtenmodell während TCP auf Schicht 4, der Transportschicht, basiert. Mit anderen Worten, der Ausdruck TCP/IP bezeichnet Netzwerkkommunikation, bei der der TCP Transportmechanismus verwendet wird, um Daten über IP Netze zu verteilen oder zu liefern. Als einfaches Beispiel: Web Browser benutzen TCP/IP, um mit Webservern zu kommunizieren.

## 11.6 Genauigkeit & NTP Grundlagen



NTP basiert auf dem Internetprotokoll. Übertragungsverzögerungen und Übertragungsfehler sowie der Verlust von Datenpaketen kann zu unvorhersehbaren Genauigkeitswerten sowie Zeitsynchronisationseffekten führen.



Durch das NTP Protokoll ist weder die Genauigkeit bzw. die Richtigkeit der Zeitserver festgelegt oder gar garantiert.

Daher gilt für die Synchronisation via NTP nicht die gleiche QOS (Quality of Service) wie für die direkte Synchronisation mit GPS oder serieller Schnittstelle.

Vereinfacht gesprochen muss man mit Genauigkeitswerten zwischen 1msec und 1sec rechnen, abhängig von den Genauigkeiten der verwendeten Server.

Die Genauigkeit von IP-basierter Zeitsynchronisation hängt von folgenden Kriterien ab:

- Charakteristik und Genauigkeit des verwendeten Zeitservers / Zeitsignals
- Charakteristik des Sub-Netzwerkes
- Charakteristik und Qualität des Synchronisationsclients
- dem verwendeten Algorithmus

Um die höchstmögliche Qualität für die Zeitsynchronisierung der Karte zu gewährleisten, wird als Betriebssystem ein Embedded Linux mit NANO-Kernel Erweiterung verwendet.

NTP besitzt viele Algorithmen, um mögliche Eigenschaften von IP-Netzwerken auszugleichen. Ebenso existieren Algorithmen, um den Offset zwischen Referenzzeitquelle und Lokaler Uhr auszugleichen.

Unter manchen Umständen ist es jedoch nicht möglich, eine algorithmische Lösung zur Verfügung zu stellen.

Zum Beispiel:

1. Zeitserver, die keine korrekte Zeit liefern, können nicht absolut erkannt werden. NTP besitzt nur die Möglichkeit, im Vergleich zu anderen Zeitsservern diesen als FALSETICKER zu markieren und nicht zu berücksichtigen. Dies bedeutet jedoch, dass wenn nur 2 Zeitserver konfiguriert sind, NTP keine Möglichkeit besitzt, die Richtigkeit der einzelnen Zeiten absolut festzustellen und den falschen eindeutig zu identifizieren.
2. Asymmetrien bei der Übertragung zwischen NTP-Servern und NTP-Clients können nicht gemessen und von NTP ermittelt werden. NTP geht davon aus, dass der Übertragungsweg zum NTP-Server genauso lang ist wie der Weg zurück. Der NTP-Algorithmus kann lediglich Änderungen auf statistischer Basis herausfiltern. Die Verwendung von mehreren Servern ermöglicht dem Combining Algorithmus solche Fehler eventuell zu erfassen und herauszufiltern, jedoch existiert keine Möglichkeit der Filterung, wenn diese Asymmetrie bei allen oder den meisten NTP-Servern vorliegt (fehlerhaftes Routing etc).
3. Es liegt auf der Hand, dass die Genauigkeit der synchronisierten Zeit nicht höher sein kann als die Genauigkeitsauflösung der lokalen Uhr auf dem NTP-Server und dem NTP-Client.

Bezugnehmend auf die oben erwähnten Fehlerfälle ist der gelieferte Zeitversatz (**offset**) vom NTP maximal als günstigster Fall zu betrachten und keinesfalls als Wert mit allen möglichen berücksichtigten Fehlern.

Zur Lösung dieses Problems, liefert NTP den maximal möglichen Fehler in Bezug auf den Offset. Dieser Wert wird als Synchronisationsdistanz ("**LAMBDA**") bezeichnet und ist die Summe der **RootDispersion** und der Hälfte des **RootDelays** aller verwendeten NTP-Server. Dieser Wert beschreibt den schlechtesten Fall und daher den maximal zu erwartenden Fehler.



Für weitere Informationen siehe Appendix H (Analysis of Errors and Correctness Principles) der RFC1305 [1].

Abschließend sei erwähnt, dass der Benutzer der Karte für die Netzwerkbedingungen zwischen der Karte und den NTP-Clients verantwortlich ist.

Als Beispiel sei der Fall erwähnt, dass ein Netzwerk eine Verzögerung von 500msec hat und eine Genauigkeitsverschiebung (asynch.) von 50msec auftritt. Die synchronisierten Clients werden daher NIE Genauigkeitswerte von einer Millisekunde oder gar Mikrosekunden erreichen!

Der Genauigkeitswert in der GENERAL-Registerkarte des Webinterfaces soll dem Benutzer helfen die Genauigkeit einschätzen zu können.

#### GPS Signalquellen mit Synchronisationsstatus – Funksynchron:

Lambda	Genauigkeit
LOW	> 15 msec
MEDIUM	< 15 msec
HIGH	< 15msec UND Stabilität < 0,05 ppm

#### DCF77 Signalquellen mit Synchronisationsstatus – Funksynchron:

Lambda	Genauigkeit
LOW	> 15 msec
MEDIUM	< 15 msec
HIGH	< 15msec UND Stabilität < 0,3 ppm

#### Andere Signalquellen mit Synchronisationsstatus – Quarz mit zusätzlichen NTP-Servern konfiguriert:

Lambda	Genauigkeit
LOW	> 15 msec
MEDIUM	< 15 msec
HIGH	< 15msec UND Stabilität < 0,8 ppm



## 12 RFCs Auflistung

- IPv4:  
Dynamic Host Configuration Protocol - DHCP (RFC 2131)
- Network Time Protocol (NTP):  
NTP v2 (RFC 1119), NTP v3 (RFC 1305), NTP v4 (no RFC)
- Symmetric Key and Autokey Authentication
- Simple Network Time Protocol (SNTP):  
SNTP v3 (RFC 1769), SNTP v4 (RFC 2030)
- Time Protocol (TIME):  
Time Protocol (RFC 868)
- Daytime Protocol (DAYTIME):  
Daytime Protocol (RFC 867)
- Hypertext Transfer Protocol (HTTP):  
HTTP/HTTPS (RFC 2616)
- Secure Shell (SSH):  
SSH v1.3, SSH v1.5, SSH v2 (OpenSSH)
- Telnet:  
(RFC 854-RFC 861)
- Simple Network Management Protocol (SNMP):  
SNMPv1 (RFC 1157), SNMPv2c (RFC 1901-1908)
- Simple Mail Transfer Protocol (RFC 2821)

## 13 Auflistung der verwendeten Open-Source Pakete

- boa-0.94.13.tar.gz
- busybox-1.00-pre5.tar.bz2
- e100-2.3.43.tar.gz
- ethtool-3.tar.gz
- gmp-4.1.2.tar.bz2
- liboop-1.0.tar.gz
- linux-2.4.21.tar.bz2
- lsh-1.5.3.tar.gz
- mini\_httpd-1.19.tar.gz
- mtd-snapshot-20040303.tar.bz2
- net-snmp-5.2.1.2.tar.gz
- ntp-4.2.0.tar.gz
- openssl-0.9.6l.tar.gz
- passwd.tar.gz
- PPSkit-2.1.2.tar.bz2
- smc91111.tar.bz2
- syslogd-1.4.1.tar.gz
- tinylogin-1.4.tar.bz2
- uClibc-0.9.26.tar.bz2
- udhcp-0.9.8.tar.gz
- zlib-1.2.1.tar.bz2